

同軸ケーブルの適合コネクタ一覧 | 同軸ケーブルとコネクタの種類から型名の検索ができます。

75Ω	ケーブル名	BNC型							F型		
		圧着式プラグ						はんだ式プラグ	はんだ式ジャック	圧着式	
		Bシリーズ	Aシリーズ	Cシリーズ	Dシリーズ	Lシリーズ	MBCPシリーズ				
掲載ページ	45ページ	45ページ	45ページ	46ページ	46ページ	46ページ	47ページ	47,49,50ページ	59ページ		
1.5C	L-1.5C2VS							(*1) BCP-C1	BCJ-RUC1 (49ページ) BCJ-FC1 BCJ-FC1-7/16 (50ページ)		
	1.5C-2V										
	V*-1.5C										
2.5C	L-2.5C2V		BCP-A25								
	2.5C-2V		BCP-A25F								
	L-2.5CFB						MBCP-C25F				
	L-2.5CHD	BCP-B25HD					BCP-LD25HD			FP-C25HD	
	L-2.5CHLT										
	L-2.5CHWS	BCP-B25HW					BCP-LD25HW				
V4-2.5CHW											
3C	L-3C2V		BCP-A3					(*2) BCP-H3B BCP-H5/1		FP-C3	
	L-3C2VS										
	3C-2V										
	V3-3C					BCP-LC3					
	V4-3C		BCP-A3 BCP-VA3								
	V5-3C										
	L-3CFB	BCP-B3F	BCP-A3F			BCP-LC3F	MBCP-C3F			FP-C3F	
	V*-3CFB										
	L-3CFW	BCP-B31F						(*2) BCP-H31F			
	V*-3CFW										
	L-3C2W		BCP-A31							FP-C31	
	3C-2W										
	L-3C2T		BCP-A33								
3C-2T											
L-3.3CUHD				BCP-D33UHD	BCP-LD33UHD						
L-3.3CUHWS				BCP-D33UHW							
L-3C-AHD		BCP-A3AHD									
4C	LV-61S								BCJ-C4 (47ページ)	FP-C4	
	RG-59B/U		BCP-A4								
	L-4CFB	BCP-B4F	BCP-A4F				MBCP-C4F			FP-C4F	
	LS-4CFB										
	S-4C-FB										
	TVEFCX										
	L-4.5CHD	BCP-B53				BCP-LD53	MBCP-C53			FP-C53A	
	V4-4.5CHD										
L-4.5CHWS	BCP-B45HW						(*2) BCP-H45HW				
L-4.5CUHWS					BCP-LD45UHW						
5C	L-5C2V		BCP-A5					(*2) BCP-H5B BCP-H5/1		FP-C5	
	L-5C2VS										
	5C-2V										
	V*-5C		BCP-A5 BCP-VA5								
	L-5C2W		BCP-A52							FP-C52	
	5C-2W										
	L-5CFW	BCP-B51F						(*2) BCP-H51F			
	V*-5CFW										
	L-5CFB	BCP-B5F									
	5C-FB		BCP-A5F			BCP-LC5F	MBCP-C5F	(*2) BCP-H5B BCP-H5/1 BCP-H51F		FP-C5F	
S-5C-FB											
V*-5CFB	BCP-B5F										
L-5CHD			BCP-C5HD								
L-5.5CUHD				BCP-D55UHD							
L-5.5CUHWS				BCP-D55UHW							
6C	L-6CHD			BCP-C6HD							
	7C-2V			BCP-C7A							
	L-7CFB										
	7C-FB			BCP-C7FA						FP-C7FA	
S-7C-FB											
L-7CHD			BCP-C7HD								
8C	L-8CHD				BCP-D8UHD						
	L-8CUHD										

50Ω	ケーブル名	BNC型		TNC型		N型	
		圧着式		圧着式		圧着式	
		ストレート型	L型	ストレート型	L型	ストレート型	ケーブルジャック
掲載ページ		62ページ		62ページ		63ページ	
1.5D	1.5D-QEWF						
	L-3D2V						
	3D-2V	BP-C3		TNP-C3			
	L-3DFB						
3D	L-3D2W	BP-C31	BP-LC31	TNP-C31	TNP-LC31	NP-C31	
	3D-2W						
	RG-58C/U	BP-C4		TNP-C4			
4D	RG-58A/U	BP-C4		TNP-C4			
	L-5D2V	BP-C5		TNP-C5			
	5D-2V						
	L-5DFB	BP-C5FA		TNP-C5F		NP-C5F	NJ-C5F
	5D-FB						
	L-5DFBW-PE	BP-C51F					
5D	L-5D2W	BP-C51	BP-LC51	TNP-C51	TNP-LC51	NP-C51	
	5D-2W						
	L-8DFB						
8D	(*3) 8D-FB						

同軸ケーブルの適合コネクタ一覧
75Ω BNC型
75Ω KC型
コネクタ
アクティブBNC
75ΩマウントBNC型
75Ω DIN 1.0
2.3
75Ω その他
F型
RJ45・フォン
RCAピン
50Ω
アクセサリ

※クリンプハイト値は圧着式コネクタが対象です。

RCAピン 圧着式	適合圧着 ダイス (66ページ参照)	クリンプ ハイト値 (単位:mm) (65ページ参照)	ケーブル名	マイクロBNC型		その他				適合圧着 ダイス (66ページ参照)	クリンプ ハイト値 (単位:mm) (65ページ参照)	
				圧着式プラグ		圧着式						
				Dシリーズ	Lシリーズ	はんだ式						
61ページ			掲載ページ	55ページ	55ページ	47ページ	56ページ	57,58,94ページ	58,95,96ページ			
	TCD-1DB	—	1.5C	L-1.5C2VS								
				1.5C-2V								
				V*-1.5C								
		1.40 ~ 1.47		L-2.5C2V								
				2.5C-2V								
				L-2.5CFB								
	RCAP-C25HD			L-2.5CHD	HBCP-D25HDA	HBCP-LD25HD	BCJ-D25HD	DCP-C25HD				
				L-2.5CHLT								
				L-2.5CHWS	HBCP-D25HWA	HBCP-LD25HW	BCJ-D25HW	DCP-C25HW	MCVP-C25HW (94ページ)	VWP-C25HW VP-C25HW (95ページ)	TCD-D253F	1.08 ~ 1.16 (VWP-C25HW VP-C25HW MVP-C25HW 中心コンタクト はんだ式)
	TCD-35CA			V4-2.5CHW					MDM-V4C25HW MDF-V4C25HW (57ページ)			
		1.40 ~ 1.50		L-3C2V					MCF-V5C3 (57ページ)		TCD-35CA	1.40 ~ 1.50
				L-3C2VS								
				3C-2V								
				V3-3C								
				V4-3C								
	RCAP-C3A			V5-3C					MCM-V5C3 MCF-V5C3 (57ページ)		TCD-35CA	1.40 ~ 1.50
				L-3CFB								
				V*-3CFB								
				L-3CFW								
				V*-3CFW								
	RCAP-C3F			L-3C2W								
				3C-2W					SPP-C31-CL (58ページ)		TCD-31C	1.40 ~ 1.47
				L-3C2T								
				3C-2T					SPP-C33-CL (58ページ)		TCD-35CA	1.40 ~ 1.47
				L-3.3CUHD	HBCP-D33UHDA	HBCP-LD33UHD	BCJ-D33UHD				TCD-D253F	1.08 ~ 1.16
				L-3.3CUHWS								
				L-3C-AHD								
				LV-61S								
				RG-59B/U						VWP-C4A VP-C4A (95ページ)	TCD-4CA または TCD-451CA	—
	RCAP-C4A	TCD-4CA または TCD-451CA		L-4CFB								
				LS-4CFB								
				S-4C-FB								
				TVEFCX								
				L-4.5CHD	HBCP-D53A	HBCP-LD53						
				V4-4.5CHD								
				L-4.5CHWS								
				L-4.5CUHWS								
				L-5C2V								
				L-5C2VS								
				5C-2V								
				V*-5C								
				L-5C2W								
				5C-2W								
				L-5CFW								
				V*-5CFW								
				L-5CFB								
				5C-FB								
				S-5C-FB								
				V*-5CFB								
				L-5CHD								
				L-5.5CUHD	HBCP-D55UHD							
				L-5.5CUHWS								
		1.90 ~ 2.00		L-6CHD								
				7C-2V								
				L-7CFB								
				7C-FB								
				S-7C-FB								
				L-7CHD								
				L-8CHD						(*)NCP-H8HD (58ページ)	—	—
				L-8CUHD								

S型		SMA型			適合圧着 ダイス (66ページ参照)	クリンプ ハイト値 (単位:mm) (65ページ参照)	
圧着式	ケーブルジャック	圧着式	ケーブルジャック	はんだ式			
ストレート型	ケーブルジャック	ストレート型	ケーブルジャック	ストレート型			
63ページ		63ページ			SMAP-C1	TCD-1DB	—
						TCD-35D	
						TCD-35DF	
	SP-C31	SJ-C31	SMAP-C31A	SMAJ-C3F		TCD-3151D	2.00 ~ 2.10
						TCD-35D	
	SP-C5F	SJ-C5F	SMAP-C5F	SMAJ-C5F		TCD-35DF または TCD-55FA	2.15 ~ 2.25
	SP-C51	SJ-C51	SMAP-C51	SMAJ-C51		TCD-3151D	2.00 ~ 2.10
	SP-C8F					TCD-8DF	3.15 ~ 3.25

- *1 イラストとは形状が異なります。
- *2 圧着工具は不要です。同軸マルチケーブルの場合は熱収縮チューブが必要で、内部導体径がφ2.8mmのもの。
- *3 内部導体径がφ2.8mmのもの。

くご注意!)ケーブルとコネクタは正しい組み合わせで使用してください。ただし、他社製ケーブルの場合、適合ケーブルであっても圧着スリーブが通らない場合があります。コネクタの取付には適合する工具を使用してください。適合外の工具を使用すると、正しい加工ができません。

同軸ケーブルの適合コネクタ一覧
75ΩBNC型
75ΩKC型
コネクタ
アクティブBNC
75ΩマイクロBNC型
75ΩDIN1.02.3
75Ωその他
F型
RJ45・フォン
RCAピン
50Ω
アクセサリ

75Ω BNC型プラグ

圧着式

3GHzでの性能を極めたBCP-Bシリーズ。12GHz伝送用に開発されたBCP-Dシリーズ。用途によりお選びください。

■ストレート型 (BCP-Bシリーズ)

リターンロスは、26dB以上(～3GHz)です。

	型名	適合ケーブル	適合ブーツ	圧着ダイス	標準価格	
					20個	100個
2.5C	BCP-B25HD	L-2.5CHD, L-2.5CHLT	CB02	TCD-35CA	¥8,000	¥40,000
	BCP-B25HW	L-2.5CHWS, V4-2.5CHW	CB02	TCD-35CA	¥8,000	¥40,000
3C	BCP-B3F	L-3CFB, V*-3CFB	CB03	TCD-35CA	¥7,600	¥38,000
	BCP-B31F	L-3CFW, V*-3CFW	CB04	TCD-4CA TCD-451CA	¥7,600	¥38,000
4C	BCP-B4F	L-4CFB, LS-4CFB	CB04	TCD-4CA TCD-451CA	¥7,600	¥38,000
4.5C	BCP-B45HW	L-4.5CHWS	CB05A	TCD-35CA	¥7,600	¥38,000
	BCP-B53	L-4.5CHD, V4-4.5CHD	CB05A	TCD-35CA	¥8,400	¥42,000
5C	BCP-B5F	L-5CFB, V*-5CFB	CB05A	TCD-5CF TCD-55FA ^(※1)	¥7,600	¥38,000
	BCP-B51F	L-5CFW, V*-5CFW	CB05A	TCD-5CF TCD-55FA	¥7,600	¥38,000

※1) BCP-A5F, BCP-PC5Fとは圧着ダイスが異なりますのでご注意ください。



中心コンタクト 圧着スリーブ

BCP-B5F

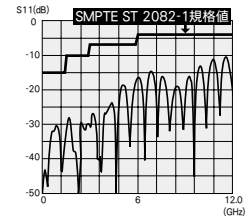

BCP-B5Fのリターンロス

■ストレート型 (BCP-Aシリーズ)

汎用同軸ケーブルにも対応したスタンダードモデルです。

	型名	適合ケーブル	適合ブーツ	圧着ダイス	標準価格	
					20個	100個
2.5C	在庫限り BCP-A25	L-2.5C2V, 2.5C-2V	CB02	TCD-35CA	¥8,000	¥40,000
	BCP-A25F	L-2.5CFB	CB02	TCD-35CA	¥8,000	¥40,000
3C	BCP-A3	L-3C2V, L-3C2VS, 3C-2V, V*-3C	CB03	TCD-35CA	¥7,600	¥38,000
	BCP-A3AHD	L-3C-AHD	CB03	TCD-35CA	¥7,600	¥38,000
	BCP-A3F	L-3CFB, V*-3CFB	CB03	TCD-35CA	¥7,600	¥38,000
	BCP-A31	L-3C2W, 3C-2W	CB04	TCD-31C	¥8,400	¥42,000
	BCP-A33	L-3C2T, 3C-2T	CB05A	TCD-35CA	¥7,600	¥38,000
	BCP-VA3	V*-3C	CB02 ^(※2) CB03	TCD-35CA	¥8,000	¥40,000
4C	BCP-A4	LV-61S, RG-59B/U	CB04	TCD-4CA TCD-451CA	¥7,600	¥38,000
	BCP-A4F	L-4CFB, LS-4CFB, S-4C-FB, TVEFCX	CB04	TCD-4CA TCD-451CA	¥7,600	¥38,000
5C	BCP-A5	L-5C2V, L-5C2VS, 5C-2V, V*-5C	CB05A	TCD-35CA	¥7,600	¥38,000
	BCP-A5F	L-5CFB, 5C-FB, S-5C-FB, V*-5CFB	CB05A	TCD-35CA ^(※3)	¥7,600	¥38,000
	BCP-A52	L-5C2W, 5C-2W	—	TCD-451CA	¥8,800	¥44,000
	BCP-VA5	V*-5C	CB05A	TCD-35CA	¥8,400	¥42,000

※2) CB02はショートブーツ仕様です。 ※3) BCP-B5F, BCP-C5FAとは圧着ダイスが異なりますのでご注意ください。



BCP-A3

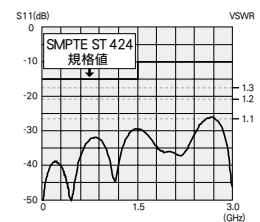

BCP-A3のリターンロス

■ストレート型 (BCP-Cシリーズ)

	型名	適合ケーブル	適合ブーツ	圧着ダイス	標準価格	
					20個	100個
5C	BCP-C5HD	L-5CHD	CB05A	TCD-5HD	¥16,800	¥84,000
6C	BCP-C6HD	L-6CHD	—	TCD-67HD	¥27,200	—
7C	BCP-C7A	7C-2V	—	TCD-7CA	¥24,800	—
	BCP-C7FA	L-7CFB, 7C-FB, S-7C-FB	—	TCD-7CA	¥25,200	—
	BCP-C7HD	L-7CHD	—	TCD-67HD	¥25,200	—

各シリーズのリターンロスは以下のとおりです。

BCP-B: 26dB以上(～3GHz)

BCP-A: 26dB以上(～2GHz)、20dB以上(～3GHz) ※

※ BCP-A25は20dB以上(～1GHz)、BCP-A25Fは20dB以上(～2GHz)、

BCP-A4は20dB以上(～3GHz)

BCP-C: 26dB以上(～2GHz)

中心コンタクトのズレや抜けを防止する絶縁体ロック機構を採用しています。

中心コンタクトは、経年変化の少ない金めっき仕上げです。

着脱が容易な当社オリジナルのロングスリーブ形状です。

接続スリーブの識別溝により、かん合状態のチェックが可能です。<写真1>(BCP-Cシリーズを除く)

ケーブルへの取付は、当社製の圧着工具を使用してください。(43、44ページ)

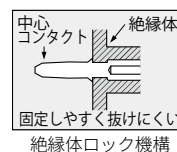

<写真1>



BCP-C6HD

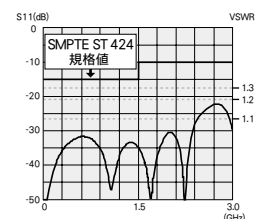

BCP-C6HDのリターンロス

■ストレート型 (BCP-Dシリーズ) **12G-SDI** リターンロスは、26dB以上(～3GHz)、15dB以上(～12GHz)です。

	型名	適合ケーブル	適合ブーツ	圧着ダイス	標準価格	
					20個	100個
3.3C	BCP-D33UHD	L-3.3CUHD	CB03	TCD-35CA	¥10,400	¥52,000
	BCP-D33UHW <small>New</small>	L-3.3CUHWS	CB04	TCD-451CA	¥10,800	—
5.5C	BCP-D55UHD	L-5.5CUHD	—	TCD-55UHD	¥11,200	¥56,000
	BCP-D55UHW	L-5.5CUHWS	CB055W	TCD-57C	¥13,600	¥68,000
8C	BCP-D8UHD	L-8CUHD, L-8CHD	—	TCD-8HD	¥18,400	—

- 中心コンタクトのズレや抜けを防止する絶縁体ロック機構を採用しています。
- 中心コンタクトは、経年変化の少ない金めっき仕上げです。
- 着脱が容易な当社オリジナルのロングスリーブ形状です。
- 接続スリーブの識別溝により、かん合状態のチェックが可能です。<写真1>

■L型 (BCP-Lシリーズ)

	型名	適合ケーブル	適合ブーツ	圧着ダイス	標準価格	
					20個	100個
2.5C	<small>New 12G-SDI</small> BCP-LD25HD	L-2.5CHD	—	TCD-35CA	¥35,200	—
	<small>New 12G-SDI</small> BCP-LD25HW	L-2.5CHWS	—	TCD-35CA	¥35,600	—
3C	<small>New 12G-SDI</small> BCP-LD33UHD	L-3.3CUHD	—	TCD-35CA	¥35,200	—
	BCP-LC3	L-3C2V, L-3C2VS, 3C-2V, V*-3C	—	TCD-35CA	¥38,000	—
4.5C	<small>近日発売予定</small> BCP-LD45UHW	L-4.5CUHWS	—	TCD-35CA	¥34,800	—
	<small>New 12G-SDI</small> BCP-LD53	L-4.5CHD, V4-4.5CHD	—	TCD-35CA	¥35,200	—
5C	BCP-LC5	L-5C2V, L-5C2VS, 5C-2V, V*-5C	—	TCD-35CA	¥38,000	—
	BCP-LC5F	L-5CFB, 5C-FB, S-5C-FB, V*-5CFB	—	TCD-5CF, TCD-55FA	¥38,400	—

- リターンロスはLDシリーズは26dB以上(～3GHz)、15dB以上(～12GHz)、LCシリーズは26dB以上(～2GHz)です。
- 中心コンタクトのズレや抜けを防止する絶縁体ロック機構を採用しています。
- 中心コンタクトは、経年変化の少ない金めっき仕上げです。

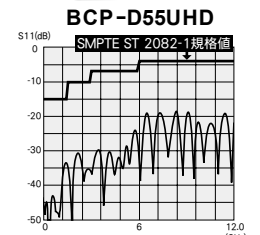

BCP-D55UHDのリターンロス



BCP-LD25HD



BCP-LC3

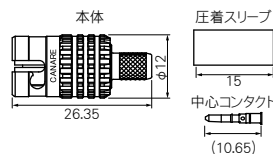

MBCP-C3F

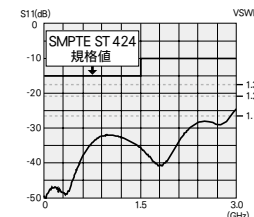

MBCP-C3Fのリターンロス

75ΩスリムBNC型プラグ **圧着式**

■ストレート型 (MBCPシリーズ)

	型名	適合ケーブル	適合ブーツ	圧着ダイス	標準価格	
					20個	100個
2.5C	MBCP-C25F	L-2.5CFB	—	TCD-35CA	¥13,200	—
3C	MBCP-C3F	L-3CFB, V*-3CFB	CB24	TCD-35CA	¥12,800	—
4C	MBCP-C4F	L-4CFB	CB25	TCD-4CA, TCD-451CA	¥12,800	—
4.5C	★ MBCP-C53	L-4.5CHD	CB26	TCD-35CA	¥13,600	—
5C	MBCP-C5F	L-5CFB, 5C-FB, S-5C-FB, V*-5CFB	CB26	TCD-5CF, TCD-55FA	¥13,200	—

- 外径を12mmに設計しました。高密度実装に最適です。(従来の75ΩBNC型リセプタクルに適合します。)
- リターンロスは26dB以上(～1.5GHz ★)、20dB以上(～2.4GHz)です。
★MBCP-C25Fは(～1.0GHz)
- ケーブルへの取付作業は、確実な加工が手早くできる圧着式です。
- 中心コンタクトのズレや抜けを防止する絶縁体ロック機構を採用しています。
- 中心コンタクトは、経年変化の少ない金めっき仕上げです。



MBCP-C3F

★は受注生産品です。



TECHNICAL MEMO

インピーダンス不整合の影響

75Ω同軸ケーブルに50ΩBNC型コネクタを取り付けた場合、インピーダンス不整合の影響でリターンロスが増加し、正確な信号が伝送できなくなります。

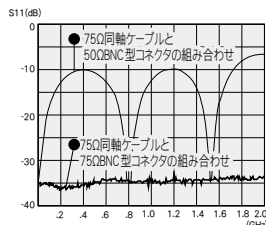

VSWR、リターンロス

同軸ケーブルの受端を特性インピーダンスの異なる抵抗で終端すると、反射波が発生し進行波と干渉してしまいます。この進行波電力と反射波電力の比率がVSWR(電圧定在波比)、対数で表示した値がリターンロスです。

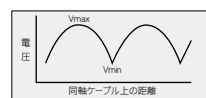

同軸ケーブル上の電圧分布

VSWR	リターンロス (dB)
2	9.5
1.5	1.4
1.2	2.0
1.1	2.6
1.05	3.2
1.02	4.0
1.01	46.1

VSWR-リターンロス換算値

75ΩBNC型プラグ **はんだ式**

■ストレート型

型名	適合ケーブル	適合ブーツ	標準価格		
			20個	100個	
1.5C	BCP-C1	L-1.5C2VS, L-1.5C-2V, V*-1.5C	CB01	¥11,200	¥56,000
3C	BCP-H3B	L-3C2V, L-3C2VS, 3C-2V, L-3CFB, V*-3C(*), V*-3CFB(*)	—	¥28,800	¥144,000
	BCP-H31F	L-3CFW, V*-3CFW(*)	—	¥28,400	¥142,000
4.5C	BCP-H45HW	L-4.5CHWS	—	¥30,400	—
5C	BCP-H5B	L-5C2V, L-5C2VS, 5C-2V, L-5CFB, 5C-FB, S-5C-FB, V*-5C(*), V*-5CFB(*)	—	¥28,800	¥144,000
	BCP-H51F	L-5CFW, L-5CFB, 5C-FB, S-5C-FB, V*-5CFW(*), V*-5CFB(*)	—	¥29,200	¥146,000
3C 5C	BCP-H5/1	L-3C2V, L-3C2VS, 3C-2V, L-3CFB, L-5C2V, L-5C2VS, 5C-2V, L-5CFB, 5C-FB, S-5C-FB, V*-3C(*), V*-3CFB(*), V*-5C(*), V*-5CFB(*)	—	¥33,600	¥168,000

• BCP-H31F、BCP-H45HW、BCP-H51Fのリターンロスは26dB以上(～1GHz)、20dB以上(～2GHz)です。その他製品は26dB以上(～1GHz)です。

• フェール部は、はんだ付けが容易な銀めっき仕上げです。(BCP-C1を除く)

• ケーブルストリッパが使用できます。(L-3CFW、V*-3CFW、L-4.5CHWS、L-5CFW、V*-5CFW使用時およびBCP-C1を除く)

〈ご注意〉※印のケーブルをご使用の際はユニット外径が細いため、しっかり締めつけられるようクランプ部分を熱収縮チューブ等で底上げしてください。

BCP-C1の加工には当社製の圧着工具(TCD-1DB)が必要です。(66ページ)



BCP-H3B

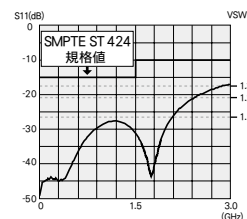

BCP-H3Bのリターンロス



BCP-C1



BCJ-C4

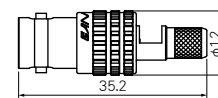

BCJ-C4



BCJ-D25HW

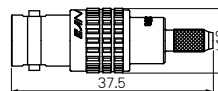

BCJ-D25HW

75ΩBNC型ケーブルジャック

型名	適合ケーブル	適合ブーツ	圧着ダイス	標準価格	
				20個	100個
BCJ-C4	RG-59B/U, LV-61S	CB25	TCD-4CA, TCD-451CA	¥14,000	—
BCJ-D25HD	L-2.5CHD	—	TCD-D253F	¥24,800	—
BCJ-D25HW	L-2.5CHWS	—	TCD-D253F	¥24,400	—
BCJ-D33UHD	L-3.3CUHD	—	TCD-D253F	¥24,400	—

• BCJ-C4のリターンロスは26dB以上(～1.5GHz)、20dB以上(～2.4GHz)です。

BCJ-D25HD、BCJ-D25HW、BCJ-D33UHDは、20dB以上(～3GHz)、10dB以上(～12GHz)です。

• BCJ-C4の中心コンタクトは、はんだ付けです。

• 中心コンタクトには、ばね特性に優れたベリリウム銅を採用しました。(金めっき仕上げ)

75ΩBNC型中継アダプタ **12G-SDI**

型名	仕様	標準価格	
		20個	100個
BCJ-JK	BNC(メス)-BNC(メス)	¥8,400	¥42,000

• リターンロスは、26dB以上(～3GHz)、15dB以上(～12GHz)です。

• 絶縁体色は、灰色となります。(49ページ)

• 中心コンタクトには、ばね特性に優れたベリリウム銅を採用しました。(金めっき仕上げ)

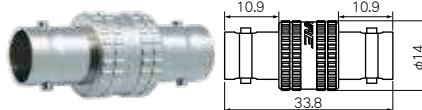

BCJ-JK

BCJ-JK

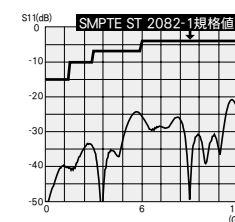

BCJ-JKのリターンロス



BCP-TK

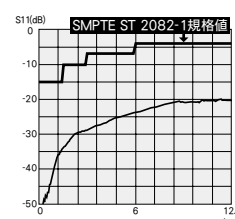

BCP-TKのリターンロス

75ΩBNC型ターミネーション | 特性インピーダンス75Ω終端用に設計しました。

型名	仕様	標準価格	
		20個	100個
BCP-TK	リターンロスは26dB以上(～3GHz)、15dB以上(～12GHz)	¥11,600	¥58,000
BCP-TK-CH	ひも付き、リターンロスは26dB以上(～3GHz)、15dB以上(～12GHz)	¥19,200	—

• 1/4Wの抵抗が入っています。

ケーブルへの取付は、当社製の圧着工具を使用してください。(43、44ページ)

12G-SDI

機器内配線用75ΩKC型コネクタ

HDをはじめ3G-SDIや12G-SDIまで対応した、機器内配線専用設計された独自開発の超小型コネクタです。

■リセプタクル

区分D

型名	端子の向き	標準価格 20個
KCM-PC	ストレート	価格についてはお問い合わせください。
KCM-LR	ライトアングル	

ストレート : コネクタ軸方向に基板取付端子が出ています。
ライトアングル : コネクタ軸に対して直角方向に基板取付端子が出ています。

- リターンロスは、20dB以上(～3GHz)、10dB以上(～12GHz)です。
- 中心コンタクトは、経年変化の少ない金めっき仕上げです。
- 意匠登録済みです。

■BNC-KC変換アダプタ

特許第6602338号 区分D

型名	仕様	標準価格 20個
BCJ-KCM	ナット後止めタイプ	価格についてはお問い合わせください。
BCJ-FKCM	ナット前止めタイプ	

- リターンロスは、20dB以上(～3GHz)、10dB以上(～12GHz)です。
- 中心コンタクトには、ばね特性に優れたベリリウム銅を採用しました。(金めっき仕上げ)
- 意匠登録済みです。
- BCJ-FKCMのパネル取付にはナットドライバビット(NDT-7/16)が必要です。

■パネル取付穴寸法

■プリント基板加工図

BCJ-KCM	BCJ-FKCM	KCM-PC KCM-LR

12G-SDI

KC接続ケーブル

区分B

形状	型名	標準価格	長さ (mm)
ストレート型-ストレート型 	★ KC1.2R-0015-S	価格についてはお問い合わせください。	150
	★ KC1.2R-0020-S		200
	★ KC1.2R-0030-S		300
L型-L型 	★ KC1.2R-0015-L	価格についてはお問い合わせください。	150
	★ KC1.2R-0020-L		200
	★ KC1.2R-0030-L		300
ストレート型-L型 	★ KC1.2R-0015-SL	価格についてはお問い合わせください。	150
	★ KC1.2R-0020-SL		200
	★ KC1.2R-0030-SL		300

- 絶縁体・シースにフッ素樹脂を使用。耐薬品性、耐摩耗性、耐食性、耐熱性に優れます。
- 意匠登録済みです。

★は受注生産品です。

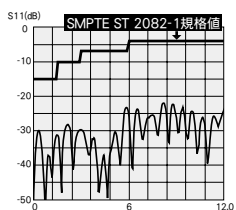

KC1.2R-0015-Sのリターンロス

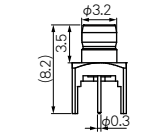

KCM-PC

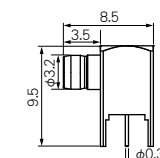

KCM-LR

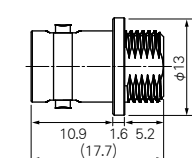

BCJ-KCM

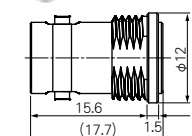

BCJ-FKCM

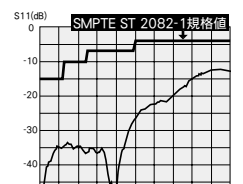

KCM-PCのリターンロス

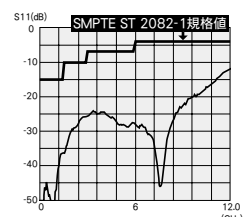

KCM-LRのリターンロス

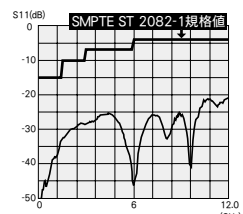

BCJ-KCMのリターンロス



ストレート型

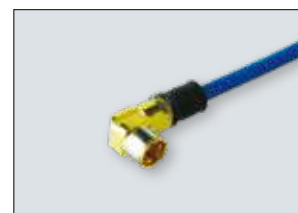

L型

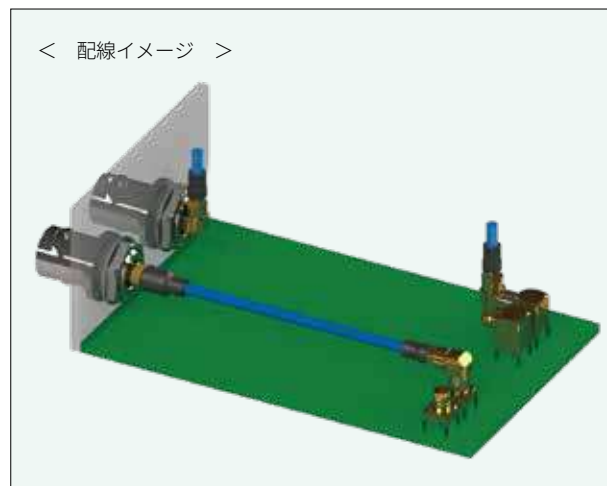

< 配線イメージ >

75Ω BNC型リセプタクル

インピーダンス(75Ω)整合を重視したBNC型リセプタクルです。

■パネル取付フランジタイプ(埋込)

型名	仕様	フランジサイズ	適合ケーブル	標準価格	
				20個	100個
BCJ-RU	直接配線タイプ	ITTキャノン製 XLR-F77	—	¥16,400	—
BCJ-RUC1	パネルジャックタイプ ※取付には当社製の圧着工具が必要です。(43、44ページ)	ITTキャノン製 XLR-F77	1.5C-2V	¥19,200	—
12G-SDI BCJ-JRUK	中継タイプ BNC(メス)-BNC(メス)	ITTキャノン製 XLR-F77	—	¥13,200	—
BCJ-RUD	直接配線タイプ	ノイトリック製 Dシリーズ	—	¥16,800	—
BCJ-RUDB	直接配線タイプ 黒	ノイトリック製 Dシリーズ	—	¥20,000	—
12G-SDI BCJ-JRUDK	中継タイプ BNC(メス)-BNC(メス)	ノイトリック製 Dシリーズ	—	¥13,600	—
12G-SDI BCJ-JRUBK	中継タイプ 黒 BNC(メス)-BNC(メス)	ノイトリック製 Dシリーズ	—	¥20,000	—



BCJ-RU

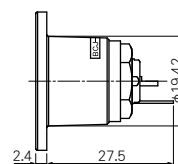

BCJ-RU



BCJ-RUC1

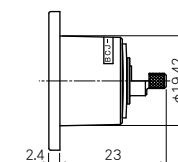

BCJ-RUC1



BCJ-JRUK

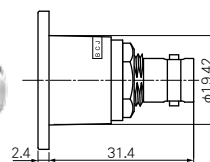

BCJ-JRUK



BCJ-RUD

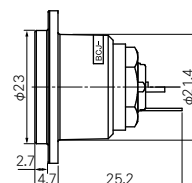

BCJ-RUD

- BCJ-JRUK、BCJ-JRUDK、BCJ-JRUBKのリターンロスは、26dB以上(～3GHz)、15dB以上(～12GHz)です。他製品は26dB以上(～2GHz) *
- *パネルジャックタイプ(～1GHz)
- BCJ-JRUK、BCJ-JRUDK、BCJ-JRUBKの絶縁体色は、他75Ω BNC型リセプタクルとは異なり灰色となります。(下記参照)
- 中心コンタクトには、ばね特性に優れたベリリウム銅を採用しました。(金めっき仕上げ)
- フランジタイプは、破損防止構造の埋込タイプです。(図1)
- フランジサイズは、ITTキャノン製XLR-F77タイプとノイトリック製Dシリーズタイプの2種類があります。(図2)それぞれ同質仕上げですので同一パネルに並べても違和感なく使えます。
- 直接配線タイプおよびパネルジャックタイプの中心コンタクトは、はんだ付けです。
- パネルジャックタイプは、機器内配線を考慮した省スペース設計です。
- パネルジャックタイプのケーブル接続部は、圧着スリーブで覆ってシールドしています。
※取付には工具が必要です。(43、44ページ)
- BCJ-RUDB、BCJ-JRUBKのフランジは黒色です。

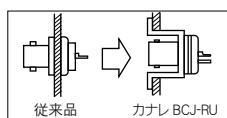

(図1)

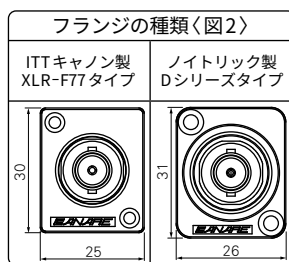

BCJ-RUC1の中心コンタクトははんだ付けです。また、圧着スリーブの加工には当社製圧着工具(TCD-1DB)を使用してください。(66ページ)

■パネル取付穴寸法

BCJ-RUC1 BCJ-RU BCJ-JRUK	BCJ-RUD BCJ-RUDB BCJ-JRUDK BCJ-JRUBK

絶縁体は灰色？

75Ω BNC型中継タイプの絶縁体は色分けされており、12G-SDIに対応した製品は灰色です。ケーブル接続時やコネクタ確認の際、簡単に判別することができます。

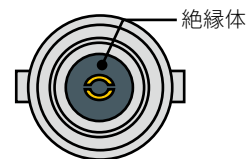

絶縁体色灰色対応 12G-SDI製品
BCJ-JK BCJ-JRK
BCJ-JRUK BCJ-JRUDK
BCJ-JRUBK

75Ω BNC型リセプタクル

インピーダンス (75Ω) 整合を重視したBNC型リセプタクルです。

■ パネル取付タイプ

型名	仕様	適合ケーブル	標準価格	
			20個	100個
BCJ-R	直接配線タイプ	—	¥14,000	¥70,000
BCJ-R/1	直接配線タイプ、アースラグ付	—	¥14,000	¥70,000
BCJ-FC1	パネルジャックタイプ ※取付には当社製の圧着工具が必要です。(43、44ページ)	1.5C-2V	¥27,200	—
BCJ-FC1-7/16	パネルジャックタイプ ※取付には当社製の圧着工具が必要です。(43、44ページ)	1.5C-2V	¥19,600	—
12G-SDI BCJ-JRK	中継タイプ, BNC(メス)-BNC(メス)	—	¥10,000	¥50,000

- BCJ-JRKのリターンロスは、26dB以上(～3GHz)、15dB以上(～12GHz)です。他製品は26dB以上(～2GHz) * * パネルジャックタイプは(～1GHz)
- BCJ-JRKの絶縁体色は、他75Ω BNC型リセプタクルとは異なり灰色となります。(49ページ)
- 中心コンタクトには、ばね特性に優れたベリリウム銅を採用しました。(金めっき仕上げ)
- 直接配線タイプおよびパネルジャックタイプの中心コンタクトは、はんだ付けです。
- パネルジャックタイプは、機器内配線を考慮した省スペース設計です。
- パネルジャックタイプのケーブル接続部は、圧着スリーブで覆ってシールドしています。

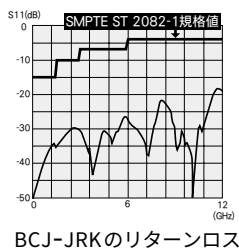

BCJ-JRKのリターンロス

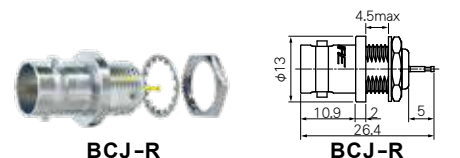

BCJ-R

BCJ-R

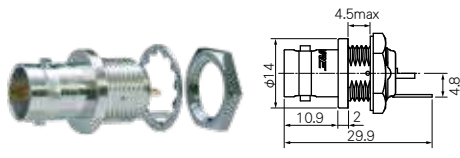

BCJ-R/1

BCJ-R/1

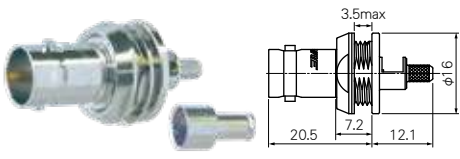

BCJ-FC1

BCJ-FC1

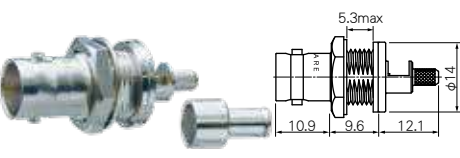

BCJ-FC1-7/16

BCJ-FC1-7/16

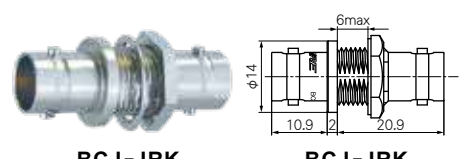

BCJ-JRK

BCJ-JRK

備考) BCJ-R用のアースラグもございます。詳しくはお問い合わせください。

BCJ-FC1、BCJ-FC1-7/16の中心コンタクトははんだ付けです。また、圧着スリーブの加工には当社製圧着工具(TCD-1DB)を使用してください。(66ページ)

■ パネル取付穴寸法

BCJ-R	※ BCJ-R/1 ※ BCJ-JRK	BCJ-FC1	※ BCJ-FC1-7/16

※のコネクタには絶縁セットが付けられます。この場合は、IU-7/16の取付穴をあけてください。(64ページ)

これ75Ω!?

映像信号の伝送に使われる75Ω同軸ケーブル。ケーブルに合わせてコネクタも75Ωでないと、インピーダンス不整合により、リターンロス(反射損失)が増えてしまいます(グラフ参照)。詳しくは46ページのTECHNICAL MEMOをご覧ください。

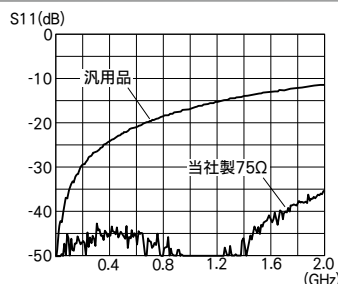

当社製75Ω



汎用品

市販されているプロジェクトなどの機器の入力端子には、75Ω以外のBNCコネクタがついていることがよくあります。

ケーブルへの取付は、当社製の圧着工具を使用してください。(43、44ページ)

75Ω BNC 型基板取付リセプタクル

12GHz対応品を
発売しました。

■ねじ前止めタイプ

型名	端子の向き	標準価格		
		10個	20個	100個
12G-SDI BCJ-BPLHK	ライトアングル	—	—	—
BCJ-BPLHA	ライトアングル	—	¥5,600	¥28,000
12G-SDI BCJ-BPLHK2P	ライトアングル	—	—	—
BCJ-BPLH2PA	ライトアングル	¥3,600	—	—
BCJ-BPLH3PA	ライトアングル	¥5,000	—	—
12G-SDI BCJ-BPCK	ストレート	—	—	—
BCJ-BPC2P	ストレート	¥4,400	—	¥44,000

ライトアングル：コネクタ軸に対して直角方向に基板取付端子が出ています。
ストレート：コネクタ軸方向に基板取付端子が出ています。

- BCJ-BPLHK、BCJ-BPLHK2P、BCJ-BPCKのリターンロスは、20dB以上(～3GHz)、10dB以上(～12GHz)です。
- BCJ-BPLHA、BCJ-BPLH2PA、BCJ-BPLH3PAのリターンロスは、26dB以上(～1.5GHz)、20dB以上(～3GHz)です。
- BCJ-BPC2Pのリターンロスは、26dB以上(～1GHz)、20dB以上(～2.5GHz)です。
- 中心コンタクトには、ばね特性に優れたベリリウム銅を採用しました。(金めっき仕上げ)
- パネルへの取付は、M2.6ねじ止めです。パネル前面から容易に取り付けることができます。
- コネクタ間のピッチは、ライトアングルタイプとBCJ-BPCKが16mm、BCJ-BPC2Pが16.5mmで、高密度実装が可能です。
- ライトアングルタイプはプリント基板にねじ止め固定できるため、はんだ付けの作業性が向上します。

〈ご注意〉基板取付タイプのコネクタは、はんだ付けの後、原則として洗浄しないでください。

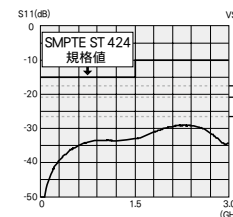

BCJ-BPLHAのリターンロス

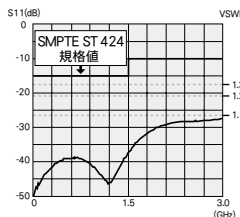

BCJ-BPLH2PAのリターンロス

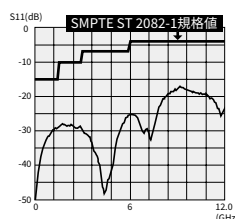

BCJ-BPLHK2Pのリターンロス

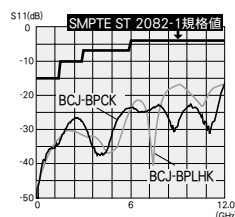

BCJ-BPCK
BCJ-BPLHKのリターンロス

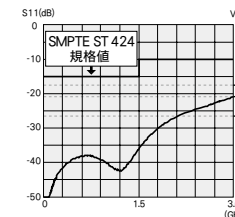

BCJ-BPC2Pのリターンロス



BCJ-BPLHK

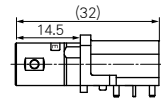

BCJ-BPLHK



BCJ-BPLHA

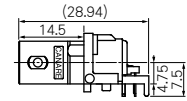

BCJ-BPLHA



BCJ-BPLHK2P

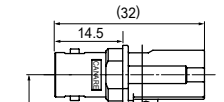

BCJ-BPLHK2P



BCJ-BPLH2PA

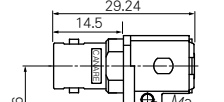

BCJ-BPLH2PA



BCJ-BPLH3PA

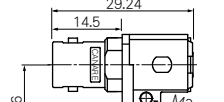

BCJ-BPLH3PA



BCJ-BPCK

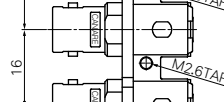

BCJ-BPCK



BCJ-BPC2P

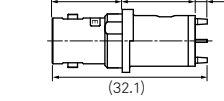

BCJ-BPC2P

	BCJ-BPLHK	BCJ-BPLHA	BCJ-BPLHK2P BCJ-BPLH2PA	BCJ-BPLH3PA	BCJ-BPCK	BCJ-BPC2P
パネル取付穴寸法						
	使用ねじ M2.6	パネル厚さ 1.6mm以下	使用ねじ M2.6	パネル厚さ 1.6mm以下	使用ねじ M2.6	パネル厚さ 1.2mm以下
プリント基板加工図						
	プリント基板厚さ 2.0mm以下 (BOTTOM VIEW)	プリント基板厚さ 2.0mm以下 (BOTTOM VIEW)	プリント基板厚さ 2.0mm以下 (BOTTOM VIEW)	プリント基板厚さ 2.0mm以下 (BOTTOM VIEW)	プリント基板厚さ 1.6mm以下 (BOTTOM VIEW)	プリント基板厚さ 1.6mm以下 (BOTTOM VIEW)

75ΩBNC型基板取付リセプタクル(ナット止めタイプ)

■ナット前止めタイプ

型名	端子の向き	スタッドの向き	標準価格		
			10個	20個	100個
BCJ-FPLVA	ライトアングル	垂直	-	¥14,800	¥74,000
BCJ-FPLV01	ライトアングル	垂直	-	¥8,000	¥40,000
BCJ-FPLV-L	ライトアングル	垂直	¥21,200	-	-
BCJ-FPLHA	ライトアングル	平行	-	¥14,400	¥72,000
BCJ-FPC	ストレート	-	-	¥15,200	¥76,000
BCJ-FPC02	ストレート	-	-	¥7,600	¥38,000

■ナット後止めタイプ

型名	端子の向き	スタッドの向き	標準価格	
			20個	100個
BCJ-RPC	ストレート(挿入実装)	-	¥14,000	-
BCJ-RPC/1	ストレート(表面実装)	-	¥13,600	¥68,000

- リターンロスは26dB以上(～1GHz *). *BCJ-FPLV-Lは(～3GHz)
- 中心コンタクトには、ばね特性に優れたベリリウム銅を採用しました。(金めっき仕上げ)

〈ご注意!〉基板取付タイプのコネクタは、はんだ付けの後、原則として洗浄しないでください。

ライトアングル	ストレート
コネクタ軸に対して直角方向に基板取付端子が出ています。	コネクタ軸方向に基板取付端子が出ています。
	

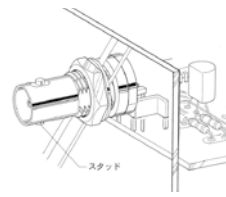

BCJ-FPLV01

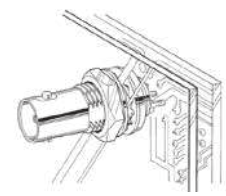

BCJ-FPC02

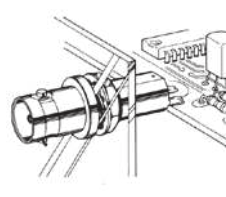

BCJ-RPC/1

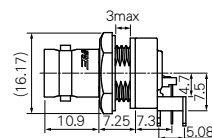

BCJ-FPLVA

※FPLHAは、左右スタッド

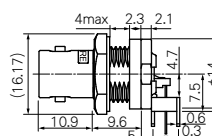

BCJ-FPLV01

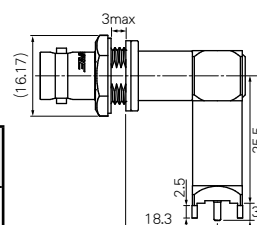

BCJ-FPLV-L

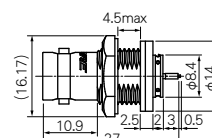

BCJ-FPC

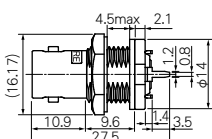

BCJ-FPC02

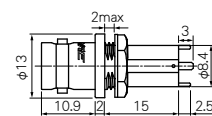

BCJ-RPC

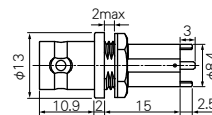

BCJ-RPC/1

BCJ-FPLV-L使用例

BCJ-FPLV-Lと組み合わせることで、上下2段にレイアウトできます。

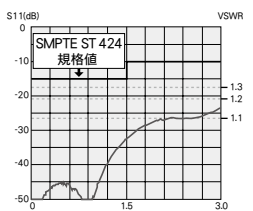

BCJ-FPLVAのリターンロス

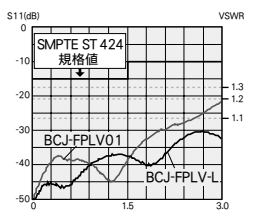

BCJ-FPLV01
BCJ-FPLV-Lのリターンロス

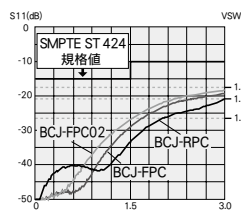

BCJ-FPC
BCJ-FPC02
BCJ-RPCのリターンロス

	BCJ-FPLVA BCJ-FPLV01 BCJ-FPLV-L	BCJ-FPLHA	BCJ-FPC BCJ-FPC02	BCJ-RPC BCJ-RPC/1
パネル取付穴寸法				
プリント基板加工図				

ナット前止めタイプには絶縁セットが付けられます。この場合は、IU-7/16の取付穴をあけてください。(64ページ)

コネクタ一覧
75ΩBNC型
75ΩKC型
コネクタ
アクティブBNC
75Ωインピーダンス型
75ΩDIN1.02.3
75Ωその他
F型
RJ45・フォン
RCピン
50Ω
アクセサリ
区分D

このカタログに掲載された、Active BNCの性能に関する値は標準値です。詳しくは、製品仕様書をご確認ください。

12G-SDI

Active BNC

リクロック機能付きケーブルドライバ、ケーブルイコライザを内蔵した Pluggable BNCリセプタクル。カードエッジコネクタとの2ピース構造です。

▶ Leaflet

型名	形状	仕様	販売単位
BCAK-TL	ライトアングル	TX ケーブルドライバ内蔵	5個
BCAK-RL		RX ケーブルイコライザ内蔵	
BCAK-BL		Bi-Di ケーブルドライバ、 ケーブルイコライザ内蔵	
BCAK-TS	ストレート	TX ケーブルドライバ内蔵	
BCAK-RS		RX ケーブルイコライザ内蔵	
BCAK-BS		Bi-Di ケーブルドライバ、 ケーブルイコライザ内蔵	

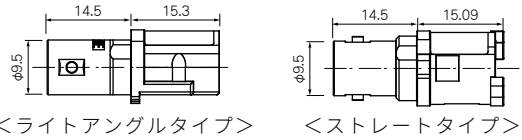

例:ライトアングル <正面絶縁体色>



■ SMTカードエッジコネクタ

型名	形状	適合コネクタ	販売単位
AKU-20LFYG	ライトアングル	BCAK-TL BCAK-RL BCAK-BL	5個 (1リール 500個)
AKU-20SFYG	ストレート	BCAK-TS BCAK-RS BCAK-BS	

ご不明な点がございましたら、下記アドレスまでお問い合わせください。
sales@canare.co.jp

- BCAKシリーズに対応したSMTカードエッジコネクタです。
- フットパターンはTX/RX/Bi-Diで共用可能です。
- リフロー対応。



AKU-20LFYG



AKU-20SFYG

	ケーブルドライバ内蔵TX		ケーブルイコライザ内蔵RX		Bi-Di(CD/EQ)	
	BCAK-TL	BCAK-TS	BCAK-RL	BCAK-RS	BCAK-BL	BCAK-BS
電源電圧	2.5V ± 5%					
消費電流	195mA		120mA		128mA / 115mA	
使用温度範囲	-40°C ~ +85°C					
出力振幅	800mV ± 10%		-		800mV ± 10% / -	
等化ケーブル長	-		L-5.5CUHD 12G-SDI 100m		- / L-5.5CUHD 12G-SDI 95m	
質量(コネクタ含)	ライトアングル:約9g / ストレート:約10g					
適合規格	SMPTE ST 2082-1, ST 2081-1, ST 424, ST 292-1, ST 259 BTA S-004C EN50083-9					

	BCAK-TL	BCAK-RL	BCAK-BL	BCAK-TS	BCAK-RS	BCAK-BS
パネル取付寸法						
プリント基板加工図						

3G-SDI

Active BNC

ケーブルドライバ、ケーブルイコライザを内蔵したBNCコネクタ。



型名	形状	仕様	販売単位
BCA-TL	ライトアングル	TX ケーブルドライバ内蔵	5個
BCA-RL	ライトアングル	RX ケーブルイコライザ内蔵	
BCA-TS	ストレート	TX ケーブルドライバ内蔵	
BCA-RS	ストレート	RX ケーブルイコライザ内蔵	

- 従来のコネクタと同サイズの中に、ケーブルドライバ、ケーブルイコライザを内蔵しております。

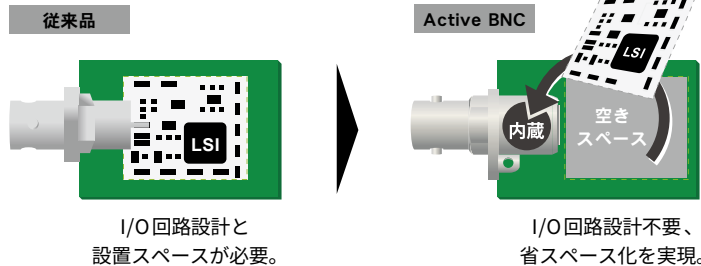

- TX と RX は絶縁体とターミナルピンが色分けされており、ケーブル接続時やコネクタ確認の際、判別することができます。

例: ライトアングル

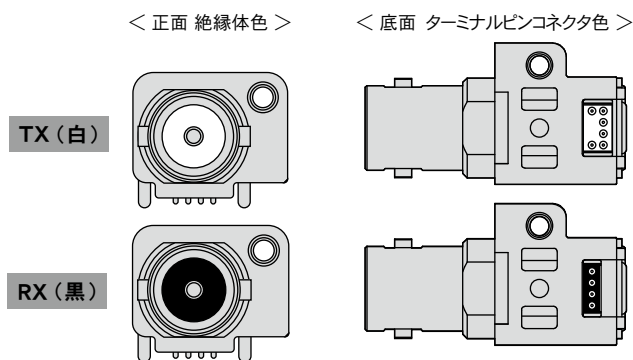

- 3G-SDI、HD-SDI、SD-SDI の各信号に対応。
- リターンロスを気にすることなく、FPGA とコネクタを直結できます。



BCA-TL

BCA-RS

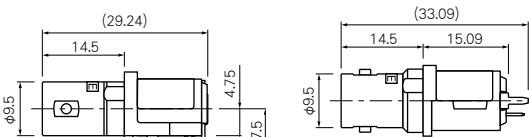

<ライトアングルタイプ>

<ストレートタイプ>

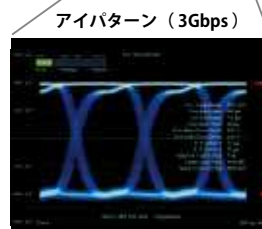
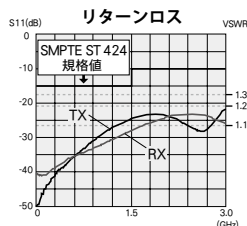
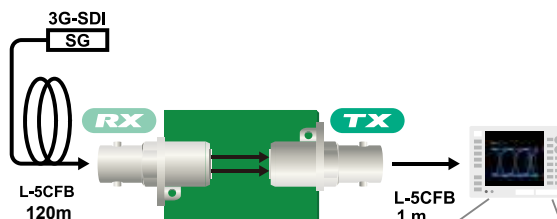

	ケーブルドライバ内蔵 TX		ケーブルイコライザ内蔵 RX	
	BCA-TL	BCA-TS	BCA-RL	BCA-RS
電源電圧	3.3V ± 5%			
消費電流	50mA		70mA	
使用温度範囲	-25°C ~ +85°C			
出力振幅	800mV ± 10%		-	
等化ケーブル長	-		L-5CFB 3G-SDI 120m	
質量	約9g			
適合規格	SMPTE ST 424, ST 292-1, ST 259 BTA S-004C EN50083-9			

	BCA-TL	BCA-RL	BCA-TS	BCA-RS
パネル取付寸法				
プリント基板加工図	<p>※ ■部にレジストが施されていないパターンが配線された場合、本体と接触しますので、ご注意ください。</p> <p>プリント基板の端面</p> <p>【ピン配】</p> <p>8 5 ● ● ● ● 1234</p> <p>1: GND 2: SDI+ 3: SDI- 4: Vcc 5: SD/HD 6: - 7: - 8: ENABLE</p> <p>プリント基板厚さ 2.0mm以下 (TOP VIEW)</p>	<p>※ ■部にレジストが施されていないパターンが配線された場合、本体と接触しますので、ご注意ください。</p> <p>プリント基板の端面</p> <p>【ピン配】</p> <p>1234 ● ● ● ●</p> <p>1: GND 2: SDO- 3: SDO+ 4: Vcc</p> <p>プリント基板厚さ 2.0mm以下 (TOP VIEW)</p>	<p>【ピン配】</p> <p>4321 ● ● ● ● 5 8</p> <p>1: GND 2: SDI+ 3: SDI- 4: Vcc 5: SD/HD 6: - 7: - 8: ENABLE</p> <p>プリント基板厚さ 2.0mm以下 (TOP VIEW)</p>	<p>【ピン配】</p> <p>4321 ● ● ● ● 5 8</p> <p>1: GND 2: SDO- 3: SDO+ 4: Vcc</p> <p>プリント基板厚さ 2.0mm以下 (TOP VIEW)</p>

12G-SDI

75ΩマイクロBNC型コネクタ

12G-SDIに対応した小型のBNCコネクタです。高密度実装が可能です。

■ 圧着式 プラグ (HBCP-Dシリーズ)

区分D

型名	適合ケーブル	圧着ダイス	標準価格 20個
HBCP-D25HDA	L-2.5CHD, L-2.5CHLT	TCD-D253F	¥15,600
HBCP-D25HWA	L-2.5CHWS, V4-2.5CHW	TCD-D253F	¥19,200
HBCP-D33UHDA	L-3.3CUHD	TCD-D253F	¥16,000
HBCP-D53A	L-4.5CHD, V4-4.5CHD	TCD-D534F	¥16,000
HBCP-D55UHD	L-5.5CUHD	TCD-55UHD	¥23,200

- リターンロスは、26dB以上(～3GHz)、15dB以上(～12GHz)です。
- 着脱が容易な当社オリジナルのロングスリーブ形状です。
- コネクタが密集した場所では、別売りの着脱工具(66ページ)が便利です。

HBCP-D**A特長

最小ピッチ	着脱工具 (66ページ)	HBCP-D25HDA HBCP-D25HWA HBCP-D33UHDA	HBCP-D53A HBCP-D55UHD
	BET-HBNC	8mm	×
BET-D/H	10mm	12mm	

BET-HBNC使用例

■ L型 (HBCP-Lシリーズ)

区分D

型名	適合ケーブル	圧着ダイス	標準価格 20個
HBCP-LD25HD New	L-2.5CHD, L-2.5CHLT	TCD-D253F	¥30,000
HBCP-LD25HW New	L-2.5CHWS	TCD-D253F	¥30,400
HBCP-LD33UHD New	L-3.3CUHD	TCD-D253F	¥29,600
HBCP-LD53 New	L-4.5CHD, V4-4.5CHD	TCD-D534F	¥30,400

- リターンロスは、24dB以上(～3GHz)、13dB以上(～12GHz)です。
- HBCPシリーズは、中心コンタクトのズレや抜けを防止する絶縁体ロック機構を採用しています。
- HBCPシリーズは、中心コンタクトは、経年変化の少ない金めっき仕上げです。
- HBCPシリーズは、他社製品と接続する場合は、仕様をご確認の上、ご使用ください。
- HBCPシリーズは、接続スリーブの識別溝により、かん合状態のチェックが可能です

■ 基板取付式リセプタクル

区分D

型名	仕様	標準価格 20個
HBCJ-LRK	ライトアングル	¥15,600
HBCJ-LRK/1	ライトアングル、ロングタイプ	¥22,400
HBCJ-FEMK	エッジマウントタイプ	¥19,600

■ 中継/変換アダプタ

区分D

型名	仕様	標準価格 20個
HBCJ-JRK	中継タイプ、マイクロBNC(メス)-マイクロBNC(メス)、パネル取付可	¥17,600
BCJ-HBCJK	変換タイプ、BNC(メス)-マイクロBNC(メス)、パネル取付可	¥19,600

- HBCJシリーズ、BCJ-HBCJKのリターンロスは、20dB以上(～3GHz)、10dB以上(～12GHz)です。
- HBCJ-LRK/1とHBCJ-FEMKを組み合わせることにより、一層の高密度実装が可能です。
- パネルへのナット取付には、別売りのナットドライバビットが必要です。(BCJ-HBCJKを除く)

■ ナットドライバビット

区分B

型名: NDT-HBC

標準価格: ¥1,540

六角軸6.35mm

NDT-HBC使用例



NDT-HBCは市販のトルクドライバ等に取り付けてご使用ください。

■ パネル取付穴寸法

■ プリント基板加工図

HBCJ-LRK HBCJ-FEMK	HBCJ-LRK/1 HBCJ-JRK	※BCJ-HBCJK	HBCJ-LRK HBCJ-LRK/1	HBCJ-FEMK

※コネクタには絶縁セットが付けられます。この場合は、IU-7/16の取付穴をあけてください。(64ページ)

ケーブルへの取付は、当社製の圧着工具を使用してください。(43、44ページ)



HBCP-D25HDA

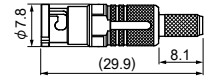

HBCP-D25HDA

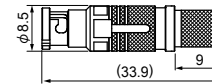

HBCP-D53A

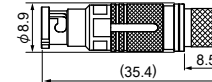

HBCP-D55UHD

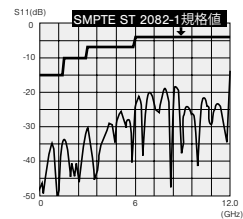

HBCP-D25HDAのリターンロス



HBCP-LD25HD

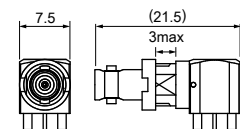

HBCJ-LRK

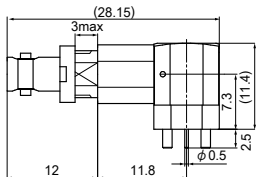

HBCJ-LRK/1

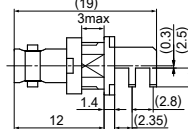

HBCJ-FEMK

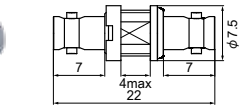

HBCJ-JRK

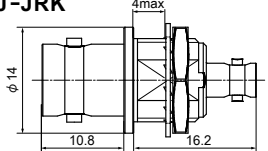

BCJ-HBCJK

75Ω DIN1.0/2.3 コネクタ

かん合部は規格IEC61169-29、DIN 47 297と互換性があります。

特許 第5391137号

■ 圧着式 プラグ (DCP-Cシリーズ)

区分D

型名	適合ケーブル	圧着ダイス	標準価格	
			20個	100個
DCP-C25HD	L-2.5CHD, L-2.5CHLT	TCD-D253F	¥13,200	¥66,000
DCP-C25HW	L-2.5CHWS, V4-2.5CHW	TCD-D253F	¥15,200	¥76,000
DCP-C3F	L-3CFB	TCD-D253F	¥13,200	¥66,000
DCP-C4F	L-4CFB	TCD-D534F	¥13,200	¥66,000
DCP-C53	L-4.5CHD, V4-4.5CHD	TCD-D534F	¥14,000	¥70,000

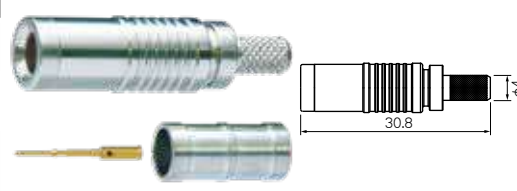

DCP-C25HD

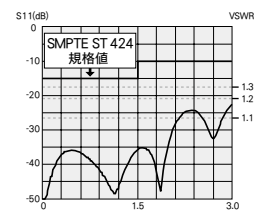

DCP-C25HDのリターンロス

- DCP-C25HD、C3Fのリターンロスは、26dB以上(～2GHz)、20dB以上(～3GHz)、DCP-C25HW、C4F、C53は20dB以上(～3GHz)です。
- 独自のボールロック構造により、スムーズかつ確実な着脱を実現しました。
- 持ちやすく着脱が容易なロングスリーブ形状です。
- コネクタが密集した場所では、別売りの着脱工具(66ページ)が便利です。



■ 基板取付式リセプタクル

区分D

型名	仕様	標準価格	
		20個	100個
DCJ-LR	ライトアングル	¥14,400	¥72,000
DCJ-LR/1	ライトアングル、ロングタイプ	¥16,800	—
DCJ-FEM	エッジマウントタイプ	¥12,000	—

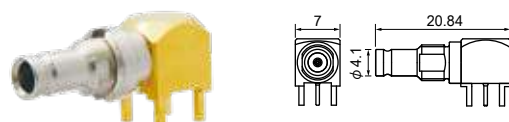

DCJ-LR

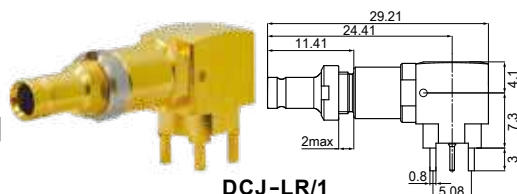

DCJ-LR/1

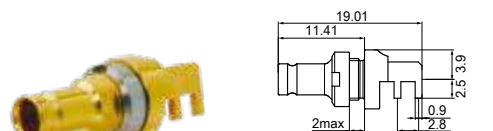

DCJ-FEM

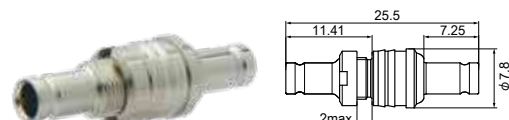

DCJ-JR

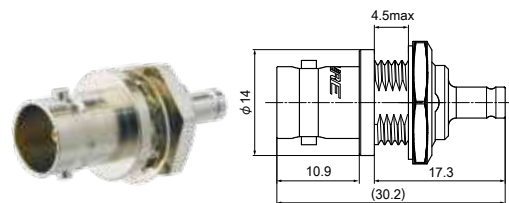

BCJ-DCJ

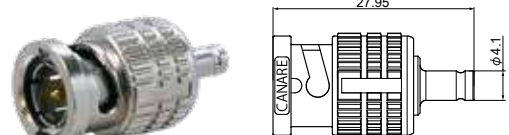

BCP-DCJ

■ 中継/変換アダプタ

区分D

型名	仕様	標準価格	
		20個	100個
DCJ-JR	中継タイプ、DIN(メス)-DIN(メス)、パネル取付可	¥10,000	—
BCJ-DCJ	変換タイプ、BNC(メス)-DIN(メス)、パネル取付可	¥12,800	—
BCP-DCJ	変換タイプ、BNC(オス)-DIN(メス)	¥8,400	—

- DCJ-LR、LR/1、FEMのリターンロスは、20dB以上(～3GHz)、DCJ-JR、BCJ-DCJ、BCP-DCJは26dB以上(～3GHz)です。
- DCJ-LR/1とDCJ-FEMを組み合わせることにより、一層の高密度実装が可能です。
- パネルへのナット取付には、別売りのナットドライバビットが必要です。(BCJ-DCJを除く)



右:DCJ-LR
左:BNCリセプタクル(当社製BCJ-BPLHA)

■ ナットドライバビット

区分B

型名: **NDT-DIN**
標準価格: ¥1,000
六角軸6.35mm

NDT-DIN使用例



NDT-DINは市販のトルクドライバ等に取り付けてご使用ください。

■ パネル取付穴寸法

DCJ-LR DCJ-FEM	DCJ-LR/1 DCJ-JR	※BCJ-DCJ	DCJ-LR DCJ-LR/1	DCJ-FEM
パネル厚さ2mm以下	パネル厚さ3mm以下	パネル厚さ3mm以下	プリント基板厚さ2mm以下	プリント基板厚さ1.6mm以下

■ プリント基板加工図

※のコネクタには絶縁セットが付けられます。この場合は、IU-7/16の取付穴をあけてください。(64ページ)

ケーブルへの取付は、当社製の圧着工具を使用してください。(43、44ページ)

75Ω DIN1.0/2.3 コネクタ
75Ω BNC型
75Ω K型
コネクタ
アクティブBNC
75Ω マイコン型
75Ω DIN1.0/2.3
75Ω その他
F型
RJ45・フオン
RCAピン
50Ω
アクセサリ
区分B/D

4K対応 4心同軸DINマルチコネクタ | 3G-SDI信号を4本分伝送可能なマルチコネクタです。

型名	適合ケーブル	圧着ダイス	仕様	標準価格
				1個
MDM-V4C25HW	V4-2.5CHW	TCD-D253F	プラグ	¥6,000
MDF-V4C25HW	V4-2.5CHW	TCD-D253F	ケーブルジャック	¥5,500
MDF-V4JRU	—	—	リセプタクル(埋込)	¥3,000

- コネクタ4個分を1回で着脱ができます。
- プッシュプル・ロック構造により、スムーズかつ確実な着脱を実現しました。
- 外装はナイロン樹脂を使用しているため、小型軽量かつ堅牢です。
- リターンロスは、20dB以上(～3GHz)です。
- 各ユニットは圧着式です。

※接続ケーブルもごさいます。詳しくは営業担当者へお問い合わせください。

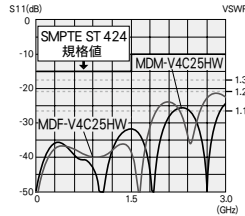

〈ご注意!〉本製品のプラグ/ケーブルジャックを使用する場合、リセプタクルの取付ピッチは44mm以上を推奨します。103ページのパネル(Dサイズ)に搭載する場合も推奨ピッチを考慮してください。

使用例1	DINケーブル×4 (115ページ)	MDF-V4JRU	MDM-V4C25HW	V4-2.5CHW (85ページ)	
使用例2	V4-2.5CHW (85ページ)	DCP-C25HW ×4 (56ページ)	MDF-V4JRU	MDM-V4C25HW	V4-2.5CHW (85ページ)
使用例3	V4-2.5CHW (85ページ)	MDF-V4C25HW	MDM-V4C25HW	V4-2.5CHW (85ページ)	

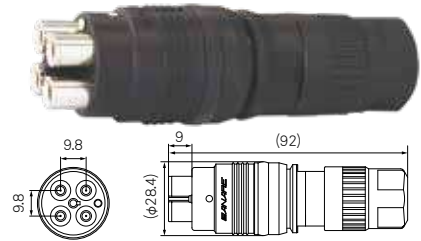

MDM-V4C25HW



MDF-V4C25HW

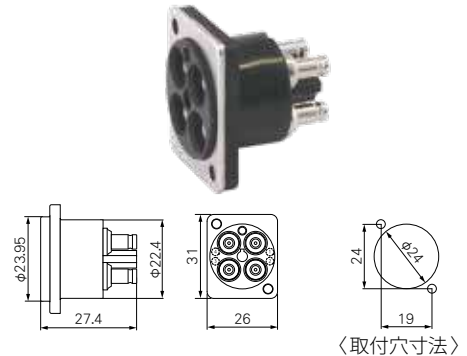

MDF-V4JRU

〈取付穴寸法〉

在庫限り

75Ω同軸マルチコネクタ | 75Ω同軸コネクタ5個分が1個のコネクタでかん合できます。

型名	適合ケーブル	ダストキャップ	圧着ダイス	仕様	標準価格
					1個
MCM-V5C3	V5-3C	DCM01	TCD-35CA	プラグ	¥5,780
MCF-V5C3	V5-3C, L-3C2V, L-3C2VS, 3C-2V	DCF01	TCD-35CA	リセプタクル	¥5,940

- リターンロスは20dB以上(～1.5GHz)です。
- 各ユニットは圧着式です。

備考) 補修部品(コネクタユニット)の単品販売もしております。
MCM-V5C3用:BN9078A MCF-V5C3用:BN9079B

■ダストキャップ

型名	適合コネクタ	標準価格
DCM01	MCM-V5C3	¥1,260
DCF01	MCF-V5C3	¥1,320

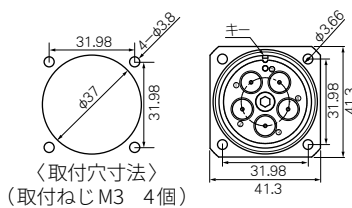

〈取付穴寸法〉
(取付ねじ M3 4個)

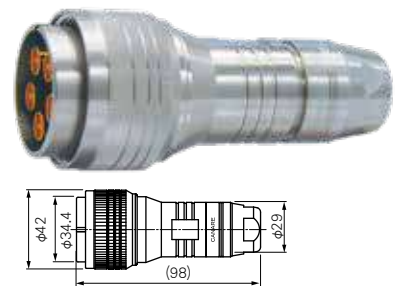

MCM-V5C3

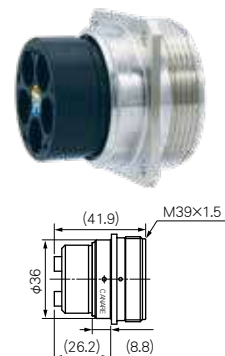

MCF-V5C3

ケーブルへの取付は、当社製の圧着工具を使用してください。(43、44ページ)

75Ω N型プラグ

型名	適合ケーブル	標準価格	
		1個	
NCP-H8HD	L-8CHD	¥1,680	

- 中心コンタクトは、経年変化の少ない金めっき仕上げです。
- リターンロスは26dB以上(～2GHz)です。
- ケーブルへの取付は、はんだ付けです。 使用スパン:17mm, 21mm
(ご注意!)N型の結合部形状は、IEC169-16の特性インピーダンス75Ωを参考にしています。50ΩN型コネクタおよび当規格と異なるコネクタとは結合できません。



NCP-H8HD

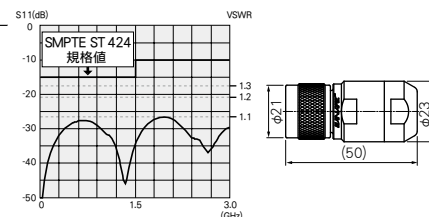

NCP-H8HDのリターンロス

75Ω N型-BNC型変換アダプタ

型名	仕様	標準価格	
		1個	
NCJ-BCJR	N(メス)-BNC(メス)	¥1,900	

- 中心コンタクトには、ばね特性に優れたベリリウム銅を採用しました。(金めっき仕上げ)
- リターンロスは26dB以上(～2GHz)です。
- パネルにも取付可能です。パネルとの絶縁には、絶縁セットIU-7/16が使用できます。この場合は、IU-7/16の取付穴をあけてください。(64ページ)



NCJ-BCJR

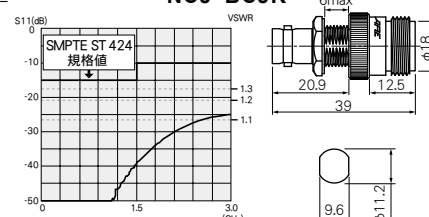

NCJ-BCJRのリターンロス

〈取付穴寸法〉

75Ω SP型プラグ

圧着式

型名	適合ケーブル	圧着ダイス	標準価格	
			20個	100個
SPP-C31-CL	L-3C2W, 3C-2W	TCD-31C	¥22,000	—
SPP-C33-CL	L-3C2T, 3C-2T	TCD-35CA	¥22,400	—

- 国内伝送ネットワークシステム特有の同軸コネクタです。
- 結合部は、NTT仕様(仕4009号)に準拠しています。
- ブーツ(黒)が付属しています。



SPP-C31-CL

トライアキシャルコネクタ

スタジオ・中継現場のTVカメラ用コネクタに最適です。

型名	仕様	適合ブーツ・ダストキャップ	標準価格	
			1個	
CCF5	プラグ	CB10	¥9,660	
CCM5	ジャック	CB11	¥9,460	
CCF5R	フランジ付きプラグ	CB12	¥10,600	
CCM5R	フランジ付きリセプタクル	CB13	¥10,500	

- トライアキシャルケーブルおよび4.8/1.0EFTXF用コネクタです。
- リセプタクルは絶縁フランジ設計です。絶縁加工することなく、直接パネルに取り付けられます。
- リターンロスは20dB以上(～1.5GHz)です。
- 中心コンタクトは、はんだ付けです。

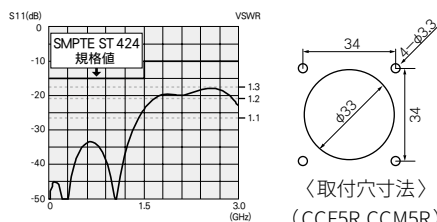
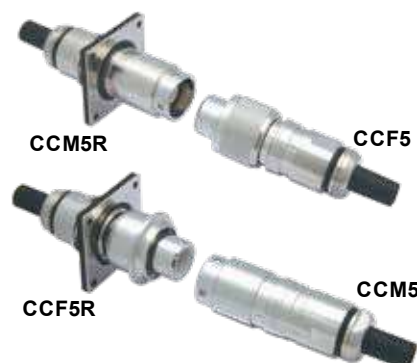
〈取付穴寸法〉
(CCF5R, CCM5R)

■ ブーツ、ダストキャップ

型名	適合コネクタ	仕様	カラー	標準価格	
				1個	
CB10	CCF5	ブーツ	黒 赤	¥1,720	
CB11	CCM5	ブーツ	黒 赤	¥1,740	
CB12	CCF5R	ダストキャップ	黒	¥880	
CB13	CCM5R	ダストキャップ	黒	¥860	

ケーブルへの取付は、当社製の圧着工具を使用してください。(43、44ページ)

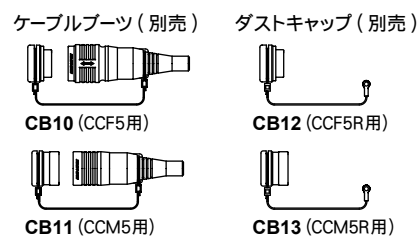

F型コネクタ CATVの室内TV受信器用のコネクタです。

■F型プラグ (圧着式 / FPシリーズ)

型名	適合ケーブル	適合フット	圧着ダイス	標準価格		
				20個	100個	
2.5C	FP-C25HD	L-2.5CHD, L-2.5CHLT	—	TCD-35CA	¥9,200	¥46,000
3C	FP-C3	L-3C2V, L-3C2VS, 3C-2V, V*-3C	CB24	TCD-35CA	¥8,400	¥42,000
	FP-C3F	L-3CFB, V*-3CFB	CB24	TCD-35CA	¥8,400	¥42,000
4C	FP-C31	L-3C2W, 3C-2W	CB25	TCD-31C	¥8,400	¥42,000
	FP-C4	LV-61S, RG-59B/U	CB25	TCD-4CA TCD-451CA	¥8,400	¥42,000
4.5C	FP-C4F	L-4CFB, LS-4CFB, S-4C-FB, TVEFCX	CB25	TCD-4CA TCD-451CA	¥8,400	¥42,000
	FP-C53A	L-4.5CHD	CB26	TCD-35CA	¥9,200	¥46,000
5C	FP-C5	L-5C2V, L-5C2VS, 5C-2V, V*-5C	CB26	TCD-35CA	¥8,400	¥42,000
	FP-C5F	L-5CFB, 5C-FB, S-5C-FB, V*-5CFB	CB26	TCD-5CF TCD-55FA	¥8,400	¥42,000
	FP-C52	L-5C2W, 5C-2W	—	TCD-451CA	¥13,600	—
7C	FP-C7FA	L-7CFB, 7C-FB, S-7C-FB	—	TCD-7CA	¥15,600	—

- 中心コンタクトは、ズレや抜けを防止する抜け止め構造です。
- 圧着工具、ケーブルストリッパは、当社製BNC型プラグと共用の経済設計です。
- リターンロスは26dB以上(～2GHz)と、BS・CS信号にもご使用いただけます。
FP-C25HDは、26dB以上(～1.5GHz)、20dB以上(～3GHz)
- 屋内配線用にご使用いただけます。

■F型リセプタクル (パネル取付タイプ)

型名	仕様	標準価格	
		20個	100個
FJ-JR	中継タイプ、F(メス)-F(メス)	¥21,200	¥106,000
FJ-FPC	基板取付タイプ	¥19,600	—

- リターンロスは26dB以上(～2GHz)と、BS・CS信号にもご使用いただけます。
- 絶縁セットIU-7/16が使用できます。この場合は、IU-7/16の取付穴をあけてください。(64ページ)

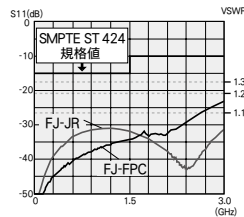
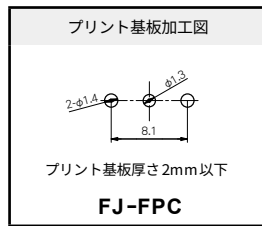
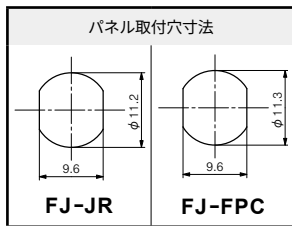
FJ-JR
FJ-FPC のリターンロス

■F型リセプタクル (フランジタイプ)

型名	仕様	フランジサイズ	標準価格	
			20個	100個
FJ-JRU	中継タイプ、F(メス)-F(メス)	ITTキャノン製 XLR-F77	¥26,800	—
FJ-JRUD	中継タイプ、F(メス)-F(メス)	ノイトリック製 Dシリーズ	¥25,200	—
FJ-JRUBB	中継タイプ 黒、 F(メス)-F(メス)	ノイトリック製 Dシリーズ	¥28,000	—

- リターンロスは26dB以上(～2GHz)と、BS・CS信号にもご使用いただけます。
- 破損防止構造の埋め込みタイプです。(49ページ・図1)
- フランジサイズはITTキャノン製XLR-F77タイプとノイトリック製Dシリーズタイプの2種類があります。(49ページ・図2)それぞれ同質仕上げですので同一パネルに並べても違和感なく使えます。
- FJ-JRUBBのフランジは黒色です。

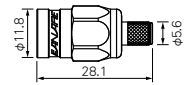
中心コンタクト 圧着スリーブ
FP-C4

FP-C4

市販のF型プラグ (通称F接栓)



ケーブルの中心導体をそのまま使用しているため、ショートなど回線事故の原因となりがち。

当社のF型プラグ



中心コンタクトを使用しているため、安定した接触が得られます。

〈ご注意!〉ケーブルへの取付は、当社製の圧着工具が必要です。



FJ-JR



FJ-FPC



FJ-JRU

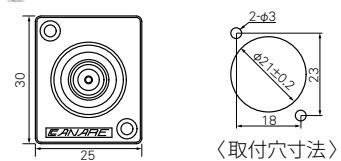

〈取付穴寸法〉

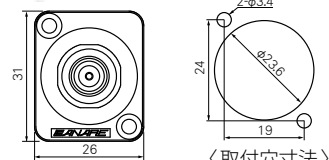

〈取付穴寸法〉

FJ-JRUD

ケーブルへの取付は、当社製の圧着工具を使用してください。(43、44ページ)

RJ45 モジュラープラグ

ユーザビリティを意識したモジュラープラグです。

Leaflet PoE PoE+ PoE++

■モジュラープラグ

区分D

型名	適合ケーブル	標準価格
RJSP-6AFT	RJC6A-F4PH, RJC6A-4P-FA	1個
	[許容ケーブル] ・外径6.0~7.7mm ・絶縁体0.8~1.47mm ・26AWG~23AWG(撚り線/単線)	¥1,820

- 専用工具不要で現場成端可能なRJ45モジュラープラグです。
- 着脱可能なラッチボタンをかん合後に取り外すことで、簡易なラッチロックが可能となり、誤操作や誤着脱を防止します。
- ラッチボタンを取り外すことで、高さが低くなります。汎用品の平均より約25%スリムになります。

区分D

型名	適合ケーブル	標準価格
RJSP-6A	RJC6A-4P-FA	50個
New RJSP-6A	RJC6A-4P-FA	¥25,000

- 一般的なRJ45モジュラープラグです。
- 加工には下記専用工具(TC-RJ1)が必要です。
- 内側に金属パーツを用いることで、遮蔽性を向上させました。

■関連製品

区分B/D

型名	カラー	仕様	標準価格
RJSP-FTLB	黒	RJSP-6AFT用ラッチボタン、ポリカーボネート製、10個/1袋	¥1,600
TC-RJ1 New	—	RJSP-6A用加工工具(圧着工具)、1個	¥20,000
RJP-PC New	黒 青	保護キャップ、ナイロン製、20個/1袋	¥4,400

TC-RJ1は、区分Bです。

フォンコネクタ

■フォンプラグ/ミニプラグ

区分D

型名	仕様	標準価格	
		10個	100個
F-11	ミニプラグ(φ3.5mm)	¥6,600	¥66,000
F-12SA	スリムタイプステレオミニプラグ(φ3.5mm)	¥6,800	¥68,000
F-12	ステレオミニプラグ(φ3.5mm)	¥7,200	¥72,000
F-15	モノラルフォンプラグ(φ6.3mm)	¥6,800	¥68,000
F-15L	L型モノラルフォンプラグ(φ6.3mm)	¥10,800	¥108,000
F-16	ステレオフォンプラグ(φ6.3mm)	¥8,000	¥80,000

- ケーブルをしっかりクランプでき、断線を防止します。
- φ6.0mmまでのケーブルに適合します。スプリングをはずすとφ7.5mmまでのケーブルに使用できます。F-12SAは、φ5.0mmまでのケーブルに適合します。スプリングをはずすとφ6.7mmまでのケーブルに使用できます。
- F-15、F-16は本体一体化構造に加え、スリーブ根元にはR加工を施しているため折れ強度に優れています。
- F-15Lは、ヘッドにローレットを設けることで、グリップ感を向上させています。
- F-15Lは、スリーブ根本の径を大きくしR加工を施しているため、F-15、F-16と同様、折れ強度に優れています。

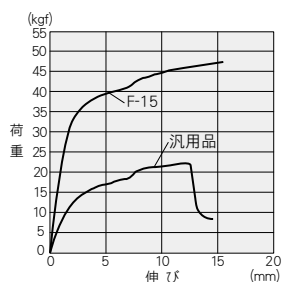

フォンプラグの本体強度試験



F-15試験方法

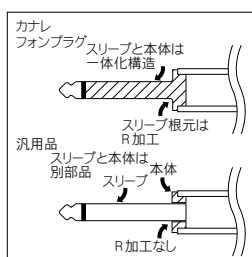

〈フォンプラグ断面〉

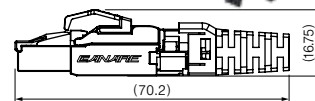

RJSP-6AFT

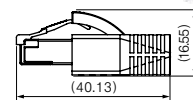

RJSP-6A



RJSP-FTLB

RJP-PC



TC-RJ1



F-11

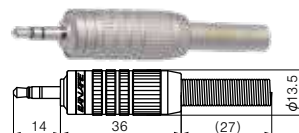

F-12



F-12SA

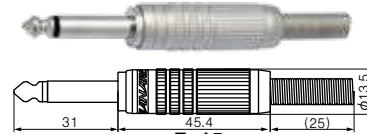

F-15

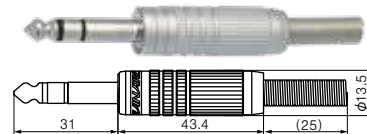

F-16

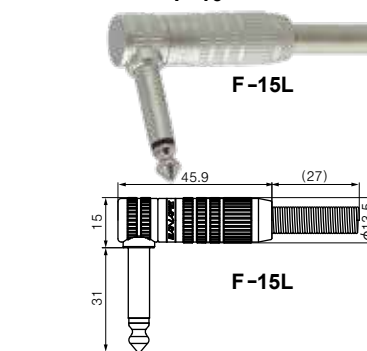

F-15L

F-15L

RJ45モジュラープラグ・フォンコネクタ

コネクタ一覧

75ΩBNC型

75ΩKC型

コネクタ

アクティブBNC

75ΩDIN型

75ΩDIN1.0 2.3

75Ωその他

F型

RJ45・フォン

RCAピン

50Ω

アクセサリ

区分B/D

RCAピンコネクタ 業務用に信頼性の高いコネクタをご用意しました。

■RCAピンプラグ (圧着式 / RCAPシリーズ)

型名	適合ケーブル	適合ブーツ	圧着ダイス	標準価格		
				20個	100個	
2.5C	RCAP-C25HD	L-2.5CHD, L-2.5CHLT	—	TCD-35CA	¥18,400	¥92,000
3C	RCAP-C3A	L-3C2V, L-3C2VS, 3C-2V, V*-3C	CB24	TCD-35CA	¥18,000	¥90,000
	RCAP-C3F	L-3CFB, V*-3CFB	CB24	TCD-35CA	¥18,400	¥92,000
4C	RCAP-C4A	LV-61S, RG-59B/U	CB25	TCD-4CA, TCD-451CA	¥18,000	¥90,000
	RCAP-C4F	L-4CFB, LS-4CFB, S-4C-FB, TVEFCX	CB25	TCD-4CA, TCD-451CA	¥18,000	¥90,000
4.5C	RCAP-C53	L-4.5CHD	CB26	TCD-35CA	¥18,000	¥90,000
	RCAP-C5A	L-5C2V, L-5C2VS, 5C-2V, V*-5C	CB26	TCD-35CA	¥18,000	¥90,000
5C	RCAP-C5A	L-5CFB, 5C-FB, S-5C-FB, V*-5CFB	CB26	TCD-5CF, TCD-55FA	¥18,000	¥90,000
	RCAP-C5F	L-5CFB, 5C-FB, S-5C-FB, V*-5CFB	CB26	TCD-5CF, TCD-55FA	¥18,000	¥90,000
—	RCAP-C3GS	GS-6	—	TCD-35D	—	—



RCAP-C3A



F-09



F-10

- ケーブルへの取付作業は、確実な加工が早くできる圧着式です。
- 圧着工具は、当社製BNC型プラグと共用の経済設計です。

★は受注生産品です。販売数量、価格につきましては営業担当にお問い合わせください。

■RCAピンプラグ はんだ式

型名	適合ケーブル	標準価格	
		10個	100個
F-09	φ 6.0mmまでのケーブル	¥6,600	¥66,000
F-10	φ 6.0mmまでのケーブル	¥8,200	¥82,000

- ケーブルをしっかりクランプでき、断線を防止します。
- 音声・映像用としてご使用いただけます。

〈ご注意!〉5C-2V、L-5C2VSへ取付の際はスプリングをはずしてご使用ください。スプリングをはずすとφ 7.5mmまでのケーブルを使用できます。

■RCAピンリセプタクル (パネル取付タイプ)

型名	仕様	絶縁材	標準価格	
			20個	100個
RJ-JR	中継タイプ、RCA(メス)-RCA(メス)	下記5色より選択 赤 緑 青 黄 白	¥34,400	¥172,000

RCAピンリセプタクル(パネル取付タイプ)には絶縁セットが付けられます。この場合は、IU-7/16の取付穴をあけてください。(64ページ)

■RCAピンリセプタクル (フランジタイプ)

型名	仕様	フランジサイズ	絶縁材	標準価格	
				20個	100個
RJ-RU	直接配線タイプ	ITTキャノン製 XLR-F77	下記5色より選択 赤 緑 青 黄 白	¥18,400	—
RJ-JRU	中継タイプ、RCA(メス)-RCA(メス)	ITTキャノン製 XLR-F77		¥37,600	—
RJ-BCJRU	変換タイプ、RCA(メス)-BNC(メス)	ITTキャノン製 XLR-F77	下記5色より選択 赤 緑 青 黄 白	¥22,800	—
RJ-RUD	直接配線タイプ	ノイトリック製 Dシリーズ		¥18,800	—
RJ-RUDB	直接配線タイプ 黒	ノイトリック製 Dシリーズ	下記4色より選択 赤 青 黄 白	¥23,600	—
RJ-JRUD	中継タイプ、RCA(メス)-RCA(メス)	ノイトリック製 Dシリーズ		¥37,600	—
RJ-JRUDB	中継タイプ 黒、RCA(メス)-RCA(メス)	ノイトリック製 Dシリーズ	下記5色より選択 赤 緑 青 黄 白	¥41,200	—
RJ-BCJRUD	変換タイプ、RCA(メス)-BNC(メス)	ノイトリック製 Dシリーズ		¥22,800	—
RJ-BCJRUDB	変換タイプ 黒、RCA(メス)-BNC(メス)	ノイトリック製 Dシリーズ	下記4色より選択 赤 青 黄 白	¥26,000	—

- リターンロスは26dB以上(〜100MHz)です。 ※RJ-Jシリーズは20dB以上(〜100MHz)です。
- フランジサイズはITTキャノン製XLR-F77タイプとノイトリック製Dシリーズタイプの2種類があります。〈49ページ・図2〉それぞれ同サイズ、同質仕上げですので同一パネルに並べても違和感なく使えます。
- パネル前面からR、G、Bなどがひと目でわかるカラー絶縁材を使いました。用途に合わせ5色(赤・緑・青・黄・白)の中からお選びください。 ※緑 青 は在庫限りで終了。
- RJ-RUDB、RJ-JRUDB、RJ-BCJRUDBのフランジは黒色です。

BNC-RCA変換アダプタ

型名	仕様	標準価格
BCP-RCAJ	BNC(オス)-RCA(メス)	1個 ¥1,160
BCJ-RCAP	BNC(メス)-RCA(オス)	1個 ¥1,200

- BCP-RCAJは、着脱が容易な当社オリジナルのロングスリーブ形状です。
- BCJ-RCAPは、内ばね方式のRCAプラグを採用。かん合時のガタツキや抜け落ちを防止します。
- 中心コンタクトは、経年変化の少ない金めっき仕上げです。
- BCP-RCAJのリターンロスは26dB以上(〜100MHz)、BCJ-RCAPは26dB以上(〜200MHz)です。(75Ωで終端して測定)

ケーブルへの取付は、当社製の圧着工具を使用してください。(43、44ページ)

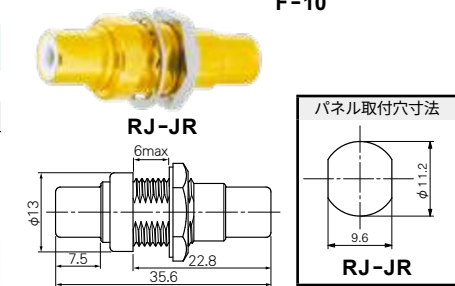

RJ-JR

RJ-JR



RJ-RU

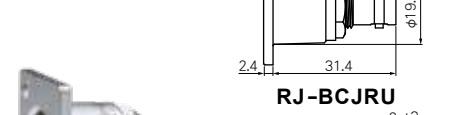

RJ-BCJRU

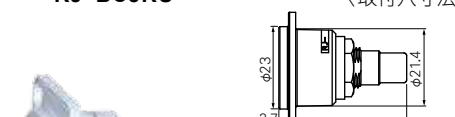

RJ-JRUD



BCP-RCAJ

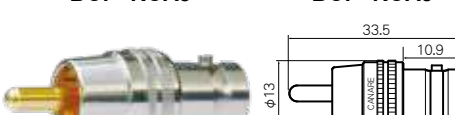

BCJ-RCAP

BCP-RCAJ

BCJ-RCAP

50Ω BNC型プラグ

圧着式

VSWRは2GHzまで1.1
以下、4GHzまで1.2以下。

■ストレート型 (BP-Cシリーズ)

型名	適合ケーブル	適合ブーツ	圧着ダイス	標準価格	
				20個	100個
BP-C3	L-3D2V, 3D-2V	CB03	TCD-35D	¥14,000	—
BP-C31	L-3D2W, 3D-2W	CB04	TCD-3151D	¥15,200	¥76,000
BP-C4	RG-58C/U, RG-58A/U	CB03	TCD-35D	¥16,000	—
BP-C5	L-5D2V, 5D-2V	CB05A	TCD-35D	¥14,800	—
BP-C51	L-5D2W, 5D-2W	—	TCD-3151D	¥15,200	—
BP-C5FA	L-5DFB, 5D-FB	CB05A	TCD-35DF, TCD-55FA	¥14,800	—
BP-C51F	L-5DFBW-PE	—	—	¥15,200	—

■L型 (BP-LCシリーズ)

型名	適合ケーブル	圧着ダイス	標準価格	
			20個	100個
BP-LC31	L-3D2W, 3D-2W	TCD-3151D	¥41,600	—
BP-LC51	L-5D2W, 5D-2W	TCD-3151D	¥41,600	—

- 中心コンタクトはズレや抜けを防止する絶縁体ロック機構を採用。
- ストレート型は、着脱が容易な当社オリジナルのロングスリーブ形状です。
- 中心コンタクトは、経年変化の少ない金めっき仕上げです。
- ケーブルの取付作業は、加工が確実に手早くできる圧着式です。

50Ω BNC型リセプタクル

■パネル取付タイプ

型名	仕様	標準価格	
		20個	100個
BJ-JR	中継タイプ、BNC(メス)-BNC(メス)	¥17,600	—

- 取付穴はBCJ-R/1(直接配線タイプ)と同サイズです。
- 絶縁セットIU-7/16が使用できます。この場合は、IU-7/16の取付穴をあけてください。(64ページ)

■パネル取付フランジタイプ(埋込)

型名	仕様	標準価格	
		20個	100個
BJ-JRU	中継タイプ、BNC(メス)-BNC(メス)	¥21,600	—

- 破損防止構造の埋め込みタイプです。(49ページ・図1)
- フランジは、ITTキャノン製XLR-F77タイプと同サイズです。

■中継アダプタ

型名	仕様	標準価格	
		20個	100個
BJ-J	中継タイプ、BNC(メス)-BNC(メス)	¥16,800	—

- VSWRは4GHzまで1.1以下と高性能です。

50Ω TNC型プラグ

圧着式

BNCシリーズの結合方式を
ネジ式にしたコネクタです。

■ストレート型 (TNP-Cシリーズ)

型名	適合ケーブル	適合ブーツ	圧着ダイス	標準価格	
				20個	100個
★ TNP-C3	L-3D2V, 3D-2V	CB03	TCD-35D	¥12,800	—
TNP-C31	L-3D2W, 3D-2W	CB04	TCD-3151D	¥11,600	—
★ TNP-C4	RG-58C/U, RG-58A/U	CB03	TCD-35D	¥11,600	—
TNP-C5	L-5D2V, 5D-2V	CB05A	TCD-35D	¥11,200	—
TNP-C51	L-5D2W, 5D-2W	—	TCD-3151D	¥12,000	—
TNP-C5F	L-5DFB, 5D-FB	CB05A	TCD-35DF, TCD-55FA	¥12,400	—

★は受注生産品です。

■L型 (TNP-LCシリーズ)

型名	適合ケーブル	圧着ダイス	標準価格	
			20個	100個
TNP-LC31	L-3D2W, 3D-2W	TCD-3151D	¥38,800	—
TNP-LC51	L-5D2W, 5D-2W	TCD-3151D	¥38,800	—

- VSWRは2GHzまで1.1以下、4GHzまで1.2以下です。
- ケーブルの取付作業は、加工が確実に手早くできる圧着式です。
- 圧着工具は当社製BNC型プラグと共用の経済設計です。
- 着脱が容易な当社オリジナルのロングスリーブ形状です。

ケーブルへの取付は、当社製の圧着工具を使用してください。(43、44ページ)



BP-C5

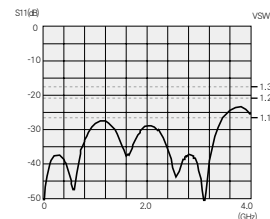

BP-C31のリターンロス



BP-LC31

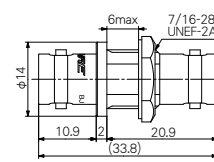

BJ-JR



BJ-JR

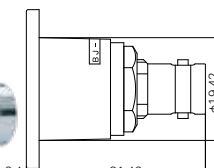

BJ-JRU

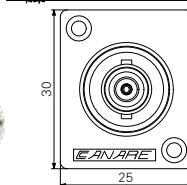

BJ-J

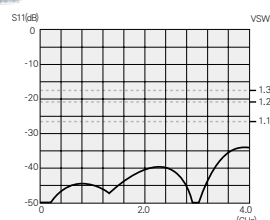

BJ-Jのリターンロス

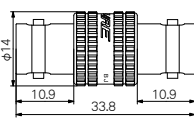

BJ-J



TNP-C3

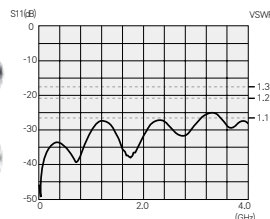

TNP-C3のリターンロス

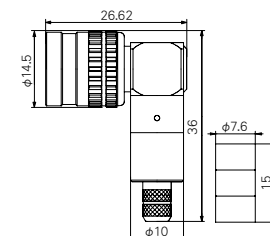

TNP-LC31

コネクタ一覽
75Ω BNC型プラグ(圧着式)
50Ω BNC型リセプタクル
75Ω K型
コネクタ
アクティブBNC
75Ω BNC型
75Ω DIN 1.0 2.3
50Ω TNC型プラグ(圧着式)
75Ω その他

F型

RJ45・フオン

RCアピン

50Ω

アクセサリ

区分D

50ΩN型プラグ **圧着式**

主に無線通信・計測機器に用いられているコネクタです。

■ストレート型 (NP-Cシリーズ)

型名	適合ケーブル	適合フーツ	圧着ダイス	標準価格	
				20個	100個
NP-C31	L-3D2W, 3D-2W	CB04	TCD-3151D	¥28,800	—
NP-C51	L-5D2W, 5D-2W	—	TCD-3151D	¥29,200	—
NP-C5F	L-5DFB, 5D-FB	CB05A	TCD-35DF, TCD-55FA	¥28,800	—

■ケーブルジャック

型名	適合ケーブル	適合フーツ	圧着ダイス	標準価格	
				20個	100個
NJ-C5F	L-5DFB, 5D-FB	CB05A	TCD-35DF, TCD-55FA	¥14,800	—

- VSWRは4GHzまで1.2以下と高性能です。
- 中心コンタクトはズレや抜けを防止する絶縁体ロック機構を採用しています。
- ケーブルの取付作業は、加工が確実で手早くできる圧着式です。

50ΩS型プラグ **圧着式**

型名	適合ケーブル	適合フーツ	圧着ダイス	標準価格	
				20個	100個
SP-C31	L-3D2W, 3D-2W	CB04	TCD-3151D	¥20,800	—
SP-C51	L-5D2W, 5D-2W	—	TCD-3151D	¥18,400	—
SP-C5F	L-5DFB, 5D-FB	CB05A	TCD-35DF, TCD-55FA	¥19,200	—
★ SP-C8F	L-8DFB, 8D-FB ※	—	TCD-8DF	¥39,200	—

- VSWRは2GHzまで1.1以下、4GHzまで1.2以下と高性能です。★は受注生産品です。
- NTT仕様(仕2063号)に準拠しています。 ※内部導体径φ2.8mmのもの。

■ケーブルジャック

型名	適合ケーブル	適合フーツ	圧着ダイス	標準価格	
				20個	100個
SJ-C31	L-3D2W, 3D-2W	CB04	TCD-3151D	¥32,400	—
SJ-C51	L-5D2W, 5D-2W	—	TCD-3151D	¥34,000	—
SJ-C5F	L-5DFB, 5D-FB	CB05A	TCD-35DF, TCD-55FA	¥30,800	—

- VSWRは2GHzまで1.1以下、4GHzまで1.2以下と高性能です。
- NTT仕様(仕2063号)に準拠しています。

50ΩSMA型プラグ **圧着式**

小型高密度化に対応して開発された通信機器・計測機器用の小型同軸コネクタです。

■ストレート型 (SMAP-Cシリーズ)

型名	適合ケーブル	圧着ダイス	標準価格	
			20個	100個
SMAP-C1	L5D-QEW	TCD-1DB	¥20,800	—
★ SMAP-C3F	L-3DFB	TCD-35DF	¥30,400	—
SMAP-C31A	L-3D2W, 3D-2W	TCD-3151D	¥30,400	—
SMAP-C51	L-5D2W, 5D-2W	TCD-3151D	¥30,400	—
SMAP-C5F	L-5DFB, 5D-FB	TCD-35DF, TCD-55FA	¥30,000	—

- VSWRは2GHzまで1.1以下、4GHzまで1.2以下です。★は受注生産品です。(SMAP-C1は2GHzまで1.1以下)
- SMAP-C1の中心コンタクトははんだ付けです。
- ケーブルの取付作業は、加工が確実で手早くできる圧着式です。

■ケーブルジャック

型名	適合ケーブル	圧着ダイス	標準価格	
			20個	100個
★ SMAJ-C3F	L-3DFB	TCD-35DF	¥24,000	—
★ SMAJ-C51	L-5D2W, 5D-2W	TCD-3151D	¥25,200	—
★ SMAJ-C5F	L-5DFB, 5D-FB	TCD-35DF, TCD-55FA	¥24,400	—

- VSWRは2GHzまで1.1以下、4GHzまで1.2以下です。★は受注生産品です。
- ケーブルの取付作業は、加工が確実で手早くできる圧着式です。

ケーブルへの取付は、当社製の圧着工具を使用してください。(43、44ページ)

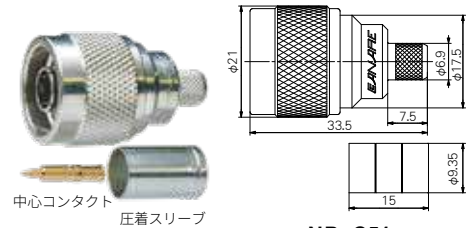

NP-C51

NP-C51

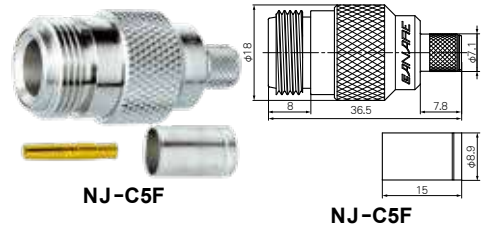

NJ-C5F

NJ-C5F

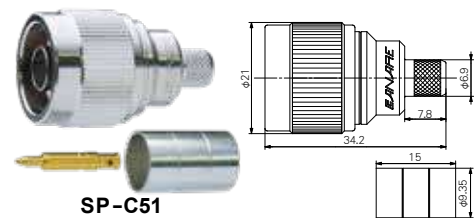

SP-C51

SP-C51

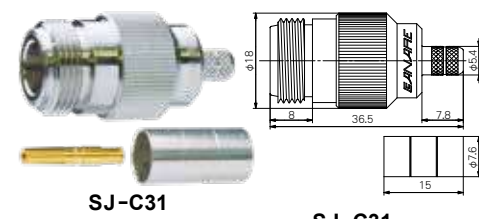

SJ-C31

SJ-C31

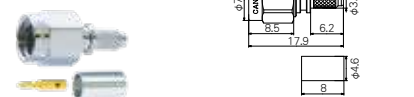

SMAP-C1

SMAP-C1

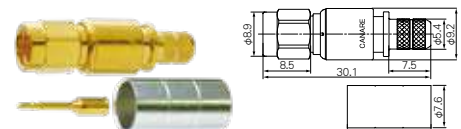

SMAP-C31A

SMAP-C31A

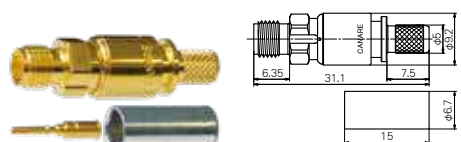

SMAJ-C3F

SMAJ-C3F

ケーブルブーツ

型名	カラー	材質	標準価格	
			20個	100個
CB01	黒赤黄緑青灰白	エラストマー	¥480	¥2,400
CB02	黒茶赤橙黄緑青紫灰白	エラストマー	¥480	¥2,400
CB03	黒茶赤橙黄緑青紫灰白	エラストマー	¥480	¥2,400
CB04	黒茶赤橙黄緑青紫灰白	エラストマー	¥480	¥2,400
CB05A	黒茶赤橙黄緑青紫灰白	エラストマー	¥480	¥2,400
CB055W	黒	エラストマー	¥800	¥4,000
CB24	黒赤黄緑青白	ゴム (EPDM)	¥1,200	¥6,000
CB25	黒赤橙黄緑青灰白	ゴム (EPDM)	¥1,200	¥6,000
CB26	黒赤黄緑青白	ゴム (EPDM)	¥1,200	¥6,000

- コネクタとケーブルの接続部に取り付けることにより、屈曲性能が向上します。
- BCJ-C4、FPシリーズ、RCAPシリーズ、スリムBNC型プラグ、ミニビデオパッチプラグにはCB24、CB25、CB26をお使いください。

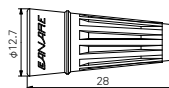

CB01, CB02

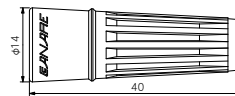

CB03, CB04, CB05A

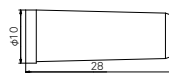

CB24, CB25, CB26



BCJ-DC



BNC型リセプタクル用ダストキャップ

型名	仕様	標準価格	
		20個	100個
BCJ-DC	ポリエチレン製、黒	¥220	¥1,100
BCJ-DC-CH	ポリエチレン製、黒、ひも付き	¥5,200	-

- 着脱しやすい防塵キャップです。

絶縁セット

型名	カラー	仕様	標準価格
			20個
IU-7/16	白赤黄緑青黒	ABS製	¥280

- パネルとコネクタとの絶縁に使用します。
- (ご注意!) 絶縁セットをご使用の場合、コネクタに付属しているワッシャおよび緩み止めワッシャは、はずしてください。
取付可能なパネルの厚さ

1.2 ~ 1.5mm : BCJ-FPLVA、BCJ-FPLV-L、BCJ-FPLHA、BCJ-R/1、BCJ-HBCJK、BCJ-DCJ
1.2 ~ 3.0mm : BCJ-FPLV01、BCJ-FPC、BCJ-FPC02、BCJ-FC1-7/16、BCJ-JRK、NCJ-BCJR、RJ-JR、FJ-JR、FJ-FPC、BJ-JR

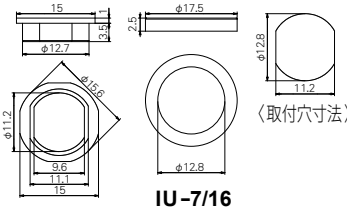

付属部品一覧

正しくコネクタの取付加工ができなかった場合や、付属部品を紛失した場合のために、プラグの付属部品の単品販売もしております。(包装単位:100個)

★は在庫品ではありませんので、販売につきましては当社営業担当者にお問い合わせください。

75Ω		
コネクタ	中心コンタクト	圧着スリーブ
BCJ-C4	-	★ V75001
BCJ-D25HD	★ BN1204	★ BN7159
BCJ-D25HW	★ BN1204	★ BN7158
BCJ-D33UHD	★ BN1205	★ BN7003A
BCJ-FC1	-	★ BN7022
BCJ-FC1-7/16	-	★ BN7022
BCJ-RUC1	-	★ BN7024
BCP-A25F	B11014E	★ BN7029C
BCP-A3	B11014E	★ BN7003A
BCP-A3AHD	B11016E	★ BN7003A
BCP-A3F	B11015E	★ BN7003A
BCP-A31	B11014E	★ BN7011
BCP-A33	B11014E	★ BN7016
BCP-A4	B11015E	★ BN7015A
BCP-A4F	B11016E	★ BN7015A
BCP-A5	B11016E	★ BN7016
BCP-A5F	B11020D	★ B75004A
BCP-A52	B11016E	★ BN7014
BCP-B25HD	B11015E	★ BN7129
BCP-B25HW	B11015E	★ BN7143
BCP-B31F	B11015E	★ BN7015A
BCP-B3F	B11015E	★ BN7003A
BCP-B45HW	B11020D	★ BN7016
BCP-B4F	B11016E	★ BN7015A
BCP-B51F	B11020D	★ B75004A
BCP-B53	B11020D	★ BN7046
BCP-B5F	B11020D	★ B75004A
BCP-C1	-	★ BN7022
BCP-C5HD	★ BN1139	★ B75004A
BCP-C6HD	★ BN1083A	★ BN7074A
BCP-C7A	★ BN1011B	★ BN7020A
BCP-C7FA	★ BN1012B	★ BN7021A
BCP-C7HD	★ BN1082A	★ BN7021A
BCP-D33UHD	★ BN1181	★ BN7003A
BCP-D55UHD	★ BN1175	★ B75004A
BCP-D33UHW	★ BN1181	★ BN7015A
BCP-D55UHW	★ BN1192	★ BN7014
BCP-D8UHD	★ BN1174	★ BN7147
BCP-LD25HD	★ BN1223	★ BN7129
BCP-LD25HW	★ BN1223	★ BN7143
BCP-LD33UHD	★ BN1225	★ BN7003A
BCP-LD45UHW	★ BN1226	★ BN7016
BCP-LC3	B11014E	★ BN7003A
BCP-LC3F	B11015E	★ BN7003A
BCP-LD53	★ BN1226	★ BN7046
BCP-LC5	B11016E	★ BN7016
BCP-LC5F	B11020D	★ B75004A
BCP-VA3	B11014E	★ BN7052A

コネクタ	中心コンタクト	圧着スリーブ
BCP-VA5	B11016E	★ BN7045A
DCP-C25HD	★ BN1148	★ BN7136
DCP-C25HW	★ BN1148	★ BN7141
DCP-C3F	★ BN1148	★ BN7003A
DCP-C4F	★ BN1158	★ BN7015A
DCP-C53	★ BN1157	★ BN7138
FP-C25HD	★ BN1003B	★ BN7129
FP-C3	★ BN1002B	★ BN7003A
FP-C31	★ BN1002B	★ BN7011
FP-C3F	★ BN1003B	★ BN7003A
FP-C4	★ BN1003B	★ BN7015A
FP-C4F	★ BN1004B	★ BN7015A
FP-C5	★ BN1004B	★ BN7016
FP-C52	★ BN1004B	★ BN7014
FP-C53A	★ BN1005B	★ BN7046
FP-C5F	★ BN1005B	★ B75004A
FP-C7FA	★ BN1030A	★ BN7021A
HBCP-D25HDA	★ BN1214	★ BN7136
HBCP-D25HWA	★ BN1214	★ BN7141
HBCP-D33UHDA	★ BN1215	★ BN7003A
HBCP-D53A	★ BN1218	★ BN7016
HBCP-D55UHD	★ BN1219	★ B75004A
HBCP-LD25HD	★ BN1227	★ BN7136
HBCP-LD25HW	★ BN1227	★ BN7141
HBCP-LD33UHD	★ BN1229	★ BN7003A
HBCP-LD53	★ BN1230	★ BN7016
MBCP-C25F	B11014E	★ BN7029C
MBCP-C3F	B11015E	★ BN7003A
MBCP-C4F	B11016E	★ BN7015A
MBCP-C53	B11020D	★ BN7046
MBCP-C5F	B11020D	★ B75004A
MCF-V5C3	★ BN9082A	★ BN7003A
MCM-V5C3	★ BN1069A	★ BN7052A
RCAP-C25HD	★ BN1015E	★ BN7129
RCAP-C3A	B11014E	★ BN7003A
RCAP-C3F	B11015E	★ BN7003A
RCAP-C3GS	★ BN1093	★ BN7079
RCAP-C4A	B11015E	★ BN7015A
RCAP-C4F	B11016E	★ BN7015A
RCAP-C53	B11020D	★ BN7016
RCAP-C5A	B11016E	★ BN7016
RCAP-C5F	B11020D	★ B75004A
SPP-C31-CL	★ BN1068A	★ BN7011
SPP-C33-CL	★ BN1068A	★ BN7016

50Ω		
コネクタ	中心コンタクト	圧着スリーブ
BP-C3	★ BN1023A	★ BN7003A
BP-C31	★ BN1023A	★ BN7011
BP-C4	★ BN1024A	★ BN7030A
BP-C5	★ BN1025B	★ BN7016
BP-C51	★ BN1025B	★ BN7002
BP-C5FA	★ BN1016C	★ B75004A
BP-C51F	★ BN1016C	★ BN7002
BP-LC31	★ BN1023A	★ BN7011
BP-LC51	★ BN1025B	★ BN7002
NJ-C5F	★ BN9277	★ B75004A
NP-C31	★ BN1020A	★ BN7011
NP-C51	★ BN1022A	★ BN7002
NP-C5F	★ BN1115A	★ B75004A
SJ-C31	★ BN9074A	★ BN7011
SJ-C51	★ BN9109A	★ BN7002
SJ-C5F	★ BN9275	★ B75004A
SMAJ-C3F	★ BN9203	★ BN7003A
SMAJ-C51	★ BN9204	★ BN7002
SMAJ-C5F	★ BN9205	★ B75004A
SMAP-C1	-	★ BN7053
SMAP-C31A	★ BN1058A	★ BN7011
SMAP-C3F	★ BN1140	★ BN7003A
SMAP-C51	★ BN1059A	★ BN7002
SMAP-C5F	★ BN1060A	★ B75004A
SP-C31	★ BN1065A	★ BN7011
SP-C51	★ BN1061A	★ BN7002
SP-C5F	★ BN1101A	★ B75004A
SP-C8F	★ BN1138	★ TN7013
TNP-C3	★ BN1023A	★ BN7003A
TNP-C31	★ BN1023A	★ BN7011
TNP-C4	★ BN1024A	★ BN7030A
TNP-C5	★ BN1025B	★ BN7016
TNP-C51	★ BN1025B	★ BN7002
TNP-C5F	★ BN1016C	★ B75004A
TNP-LC31	★ BN1023A	★ BN7011
TNP-LC51	★ BN1025B	★ BN7002

ビデオパッチプラグ

コネクタ	中心コンタクト	圧着スリーブ
MVCP-C25HW	★ BN1172	★ BN7141
MVP-C25HW	-	★ BN7152
MVP-C4	-	★ V75001
VP-C25HW	-	★ BN7152
VVP-C25HW	-	★ BN7152
VP-C4A	-	★ V75001
VVP-C4A	-	★ V75001

コネクタ一覧
ケーブルブーツ・BNC型リセプタクル用ダストキャップ・絶縁セット・付属部品一覧
75Ω BNC型
75Ω K型
コネクタ
アクティブ BNC
75Ω BNC型
75Ω DIN 1.0 2.3
75Ω その他
F型
RJ 45・フロン
RCAピン
50Ω
アクセサリ
区分 D